



Innovation
that excites

NISSAN NT500





UNE BASE ASTUCIEUSE POUR CONSTRUIRE

FAITES LE BON CHOIX et développez votre entreprise avec le NT500. Le style robuste de l'avant de ce camion reflète la force et l'endurance de son nouveau moteur EURO6. Equipé d'une transmission manuelle ou robotisée, il offre une puissance de traction supérieure, une meilleure économie de carburant et des coûts de détention faibles pour une rentabilité à long terme.



**BOITE 6 VITESSES MANUELLE
OU AUTOMATIQUE
2 MOTORISATIONS
DE 3,5T A 7,5T**

Avec deux boîtes de vitesses et deux niveaux de puissances, le NT500 s'adapte pour répondre à vos besoins professionnels. Robuste et fiable, c'est la base idéale pour une gamme quasi-illimitée de carrossages et de conversions. Que votre travail soit hautement spécialisé ou continuellement exigeant, le NT500 est de loin la solution la plus astucieuse.

LE CONFORT POUR TOUTE LA JOURNÉE

CLAIR & SPACIEUX. Installez-vous sur le siège confortable du NT500 avec une suspension pneumatique ou mécanique et profitez de la vue dominante.

Spécialement spacieux et extrêmement ergonomique, tout ce dont vous avez besoin est à portée de main dans une cabine conçue intelligemment.

CLARTÉ VISIBILITÉ ESPACE

Pour des trajets de longue distance, l'espace et le confort sont la priorité n°1. Le large pare-brise et la position de conduite élevée dans le NT500 donnent une grande visibilité, avec les rétroviseurs optionnels à grand angle qui éliminent les angles morts. La cabine est équipée de trois sièges et de ceintures de sécurité à hauteur ajustables. Pour le confort ultime, vous pouvez opter pour un siège conducteur chauffant ainsi que des rétroviseurs chauffés, ajustables électriquement.







The image shows the interior of a truck cab, focusing on the dashboard and steering wheel. The dashboard is dark grey with three circular air vents on the left side. Below them is a rectangular display screen. To the right of the screen is a circular gauge. The steering wheel is visible on the right side of the frame. The background shows a blurred view of a parking lot with several white trucks parked in rows.

ASSEYEZ-VOUS ET DÉTENDEZ-VOUS

PRENEZ VOTRE TEMPS ET GARDEZ LE CONTRÔLE. Offrant en option une climatisation totalement automatique, un système audio moderne, un GPS Europe et le régulateur de vitesse, tout le confort matériel est au bout de vos doigts dans le NT500. Ecoutez vos CD, votre station de radio préférée, ou branchez votre lecteur MP3 ou iPod. Connectez votre téléphone via le système Bluetooth et branchez le régulateur de vitesse. Laissez l'air conditionné s'ajuster à la bonne température pour profiter de votre trajet.

D'AUTRES CHOIX EN PUISSANCE

VOUS GAGNEZ SUR TOUTE LA LIGNE AVEC LES GROUPES MOTO-PROPULSEURS DU NT500.

Les 2 versions du moteur diesel ZD30 affichent une courbe de couple plate, ce qui produit une disponibilité et une traction maximale sur une large plage de régime et réduit le nombre de changements de vitesse.

Démarrant avec un régime moteur faible et disposant d'un couple maximum très tôt, il réduit également la consommation de carburant. Les moteurs ZD30 EURO6 permettent des intervalles de révision allongés qui limitent vos frais d'exploitation. Choisissez votre version avec un moteur de 3,0 litres ZD30 de 150ch avec un couple de 350Nm ou une variante bi-turbo libérant 177ch et 540Nm de couple.

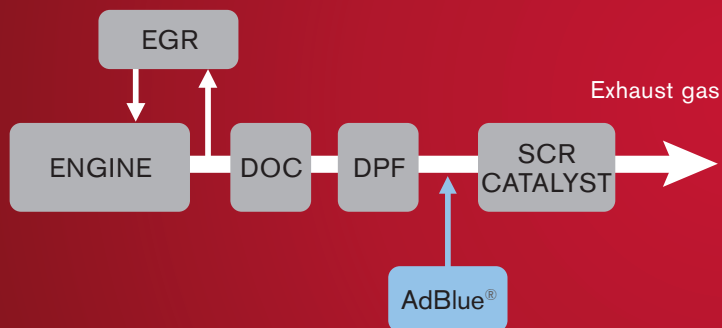

NT500 RÉPOND à la directive EURO6 grâce à l'EGR (Recirculation exhaustive de gaz), au DOC (Catalyse d'Oxydation Diesel), au FAP (Filtre à Particules Diesel) et au RCS (Réduction catalytique Sélective). La vanne EGR injecte une partie des gaz d'échappement dans les cylindres. Ceci réduit la température dans la chambre de combustion, ce qui réduit les émissions de NOx. La Catalyse d'Oxydation Diesel réduit les émissions de monoxyde de carbone (CO) ainsi que les hydrocarbures (HC). Un Filtre à Particules est également fourni de série sur le NT500. En réduisant le nombre de particules relâchées, vos livraisons deviennent sensiblement plus écologiques. Une solution d'urée et d'eau (AdBlue®) injectée à partir d'un réservoir distinct dans le gaz d'échappement à la sortie du moteur, convertit le NOx en eau inoffensive et le nitrogène en catalyse RCS. Ceci réduit encore davantage les émissions et améliore l'efficacité du carburant. La catalyse, le réservoir AdBlue® et le système d'injection n'ont besoin d'aucun entretien et AdBlue® n'est pas un produit dangereux.

TIREZ LE BÉNÉFICE MAXIMUM du moteur grâce à la boîte manuelle 6 vitesses sur les versions de 3,5T à 6,5T et à la boîte manuelle ou robotisée 6 vitesses avec l'indicateur de changement de vitesse sur les versions 7,5T pour réduire les changements de vitesse et améliorer le confort de conduite. Avec le couple court, les véhicules en pleine charge peuvent démarrer plus facilement et consommer moins. Equipé d'un couple court ou long disponible en option pour adapter la transmission, vous pouvez optimiser votre NT500 pour des usages plus lourds ou plus légers. Pour obtenir une traction maximum à de faibles vitesses et sur des surfaces à faible adhérence, choisissez le différentiel à glissement limité (LSD) ou le blocage de différentiel.

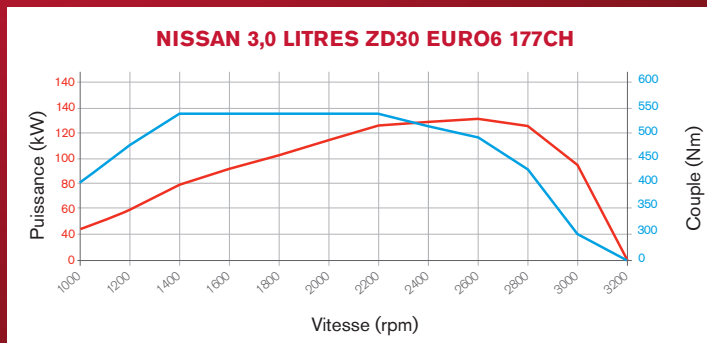
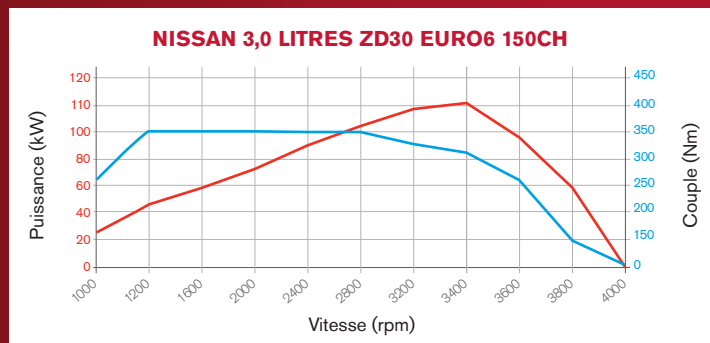



NT500



NT500

2 MOTORISATIONS
150CH - 177CH
350NM - 540NM



ESP

Contrôle Dynamique du Véhicule

ABS

Système de Freinage Antiblocage

EBD

Distribution électronique du Freinage

TCS

Système de Contrôle de la Traction

BAS

Système d'Assistance au Freinage d'urgence

EHS

Aide au Démarrage en Côte

SYSTÈMES DE SÉCURITÉ AVANCÉS

LE NT500 OFFRE UNE APPROCHE RESPONSABLE DE LA SÉCURITÉ. 2 systèmes de freinage différents à haute efficacité sont disponibles, selon la taille du véhicule. Un circuit totalement hydraulique équipé de freins à disques ventilés sur toutes les roues est installé sur les modèles 3,5T, 5,6T et 6,5T et un système complet à air est proposé sur le modèle 7,5T.



LE CONTRÔLE DYNAMIQUE DU VÉHICULE (ESP) fonctionne avec l'ABS pour un freinage individuel des roues et avec le Module de Contrôle Moteur pour contrôler la réponse du moteur si les roues commencent à patiner sur des surfaces à faible adhérence, jusqu'au retour de la pleine traction. L'ESP peut être débranché à partir du tableau de bord. L'EHS (Aide au démarrage en côte) se révèle bien pratique si vous démarrez en côte et le freinage d'échappement est de série sur les modèles de 7,5T. Activé simplement par un interrupteur installé sur le tableau de bord, il apporte un freinage moteur pour compléter les freins normaux, réduire l'usure des plaquettes de freins et des pneus et augmente la puissance de freinage en descente ou en pleine charge. 6 assistances de conduite sont de série sur toutes les versions. Alors que le NT500 procure une sécurité passive rassurante de par sa structure de cabine renforcée, des airbags frontaux et des ceintures de sécurité à hauteur ajustable avec des pré-tensionneurs sont également disponibles.



LE MOTEUR NISSAN 3,0 LITRES

est la dernière version avancée et vous pouvez lui faire confiance pour la fiabilité et la durée de service. La cabine basculante permet un accès facile au moteur, réduisant ainsi le temps d'entretien. Les réservoirs de liquide d'embrayage et de liquide de frein ainsi que du lave-glace sont situés juste derrière le capot avant, ce qui permet de vérifier facilement les niveaux.

CONÇU AVEC LES TECHNIQUES LES PLUS AVANCÉES

et protégé par des puissantes mesures anticorrosives, le NT500 bénéficie d'une garantie de 3 ans ou 100 000 km, plus une garantie peinture de 3 ans et une garantie anticorrosion de 6 ans.

**DES RÉVISIONS TOUS LES 40 000 KM
GARANTIE 3 ANS OU 100 000 KM**

VOTRE INVESTISSEMENT VOUS AMÈNE PLUS LOIN

SI VOS MARGES SE RESSERRENT, le NT500 allègera la pression en vous aidant à travers des frais réduits et la réputation de fiabilité NISSAN. Le nouveau moteur EURO6 est hautement efficace, ce qui se traduit par une consommation de carburant réduite et une capacité à rouler jusqu'à 40 000 km entre les révisions, réduisant ainsi les temps d'arrêt.

CHASSIS NT500

LE NT500 C'EST UNE CONSTRUCTION ROBUSTE AUTOUR d'un châssis exceptionnellement rigide. Son cadre en forme d'échelle de type C a une épaisseur jusqu'à 5 mm et sa robustesse peut accueillir des charges jusqu'à 4,6T. Le cadre affiche plusieurs points de montage pour une adaptabilité optimale. Davantage de supports de carrosserie, de harnais, de connecteurs et d'interrupteurs spéciaux pour le module central sont disponibles ainsi qu'une traverse arrière remorquante pour des missions particulièrement lourdes.

CHASSIS DE 3,5 A 6,5T

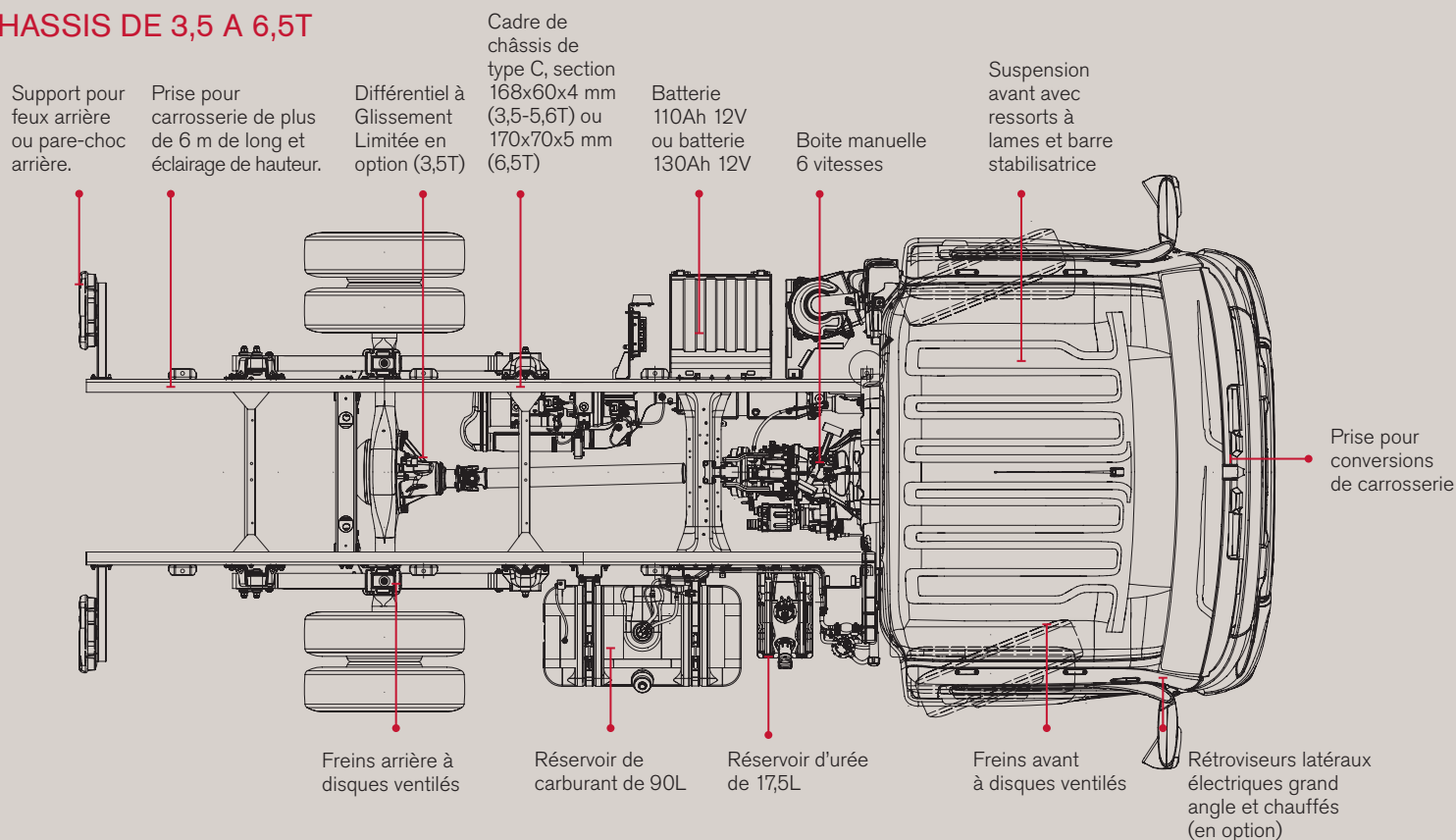

CHASSIS 7,5T

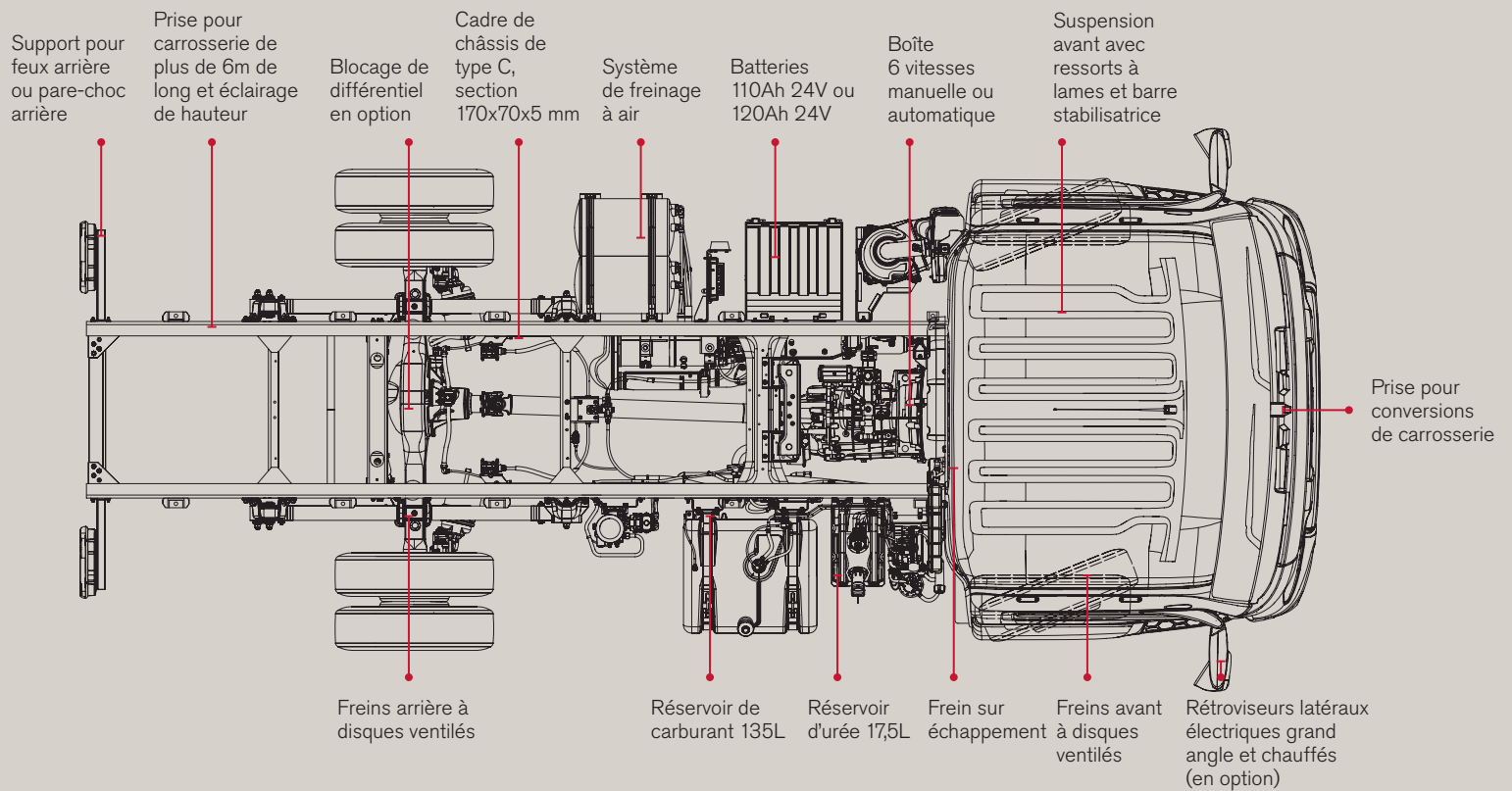

CHASSIS NT500

Disponible en 4 PTAC (3,5T, 5,6T, 6,5T, 7,5T), avec empattements de 2,8 à 4,3m, le NT500 offre un choix réellement complet qui correspond à votre besoin.

Version	35.15	35.15 HD	56.15	65.15	75.18	75.18 MTA																	
MOTORISATION																							
Description Moteur	Diesel, 2953 cc, 4 cylindres en ligne																						
Circuit d'admission	Turbocompresseur avec échangeur de température				Bi-turbocompresseur avec échangeur de température																		
Puissance max (Kw(ch)@tr/mn)	110(150)@3400				130(177)@2600																		
Couple maximum (Nm@tr/mn)	350@1200-2800				540@1400-2200																		
Type d'émission	Euro 6																						
Système de contrôle des émissions	Système RCS + Vanne EGR + Catalyseur à oxydation + FAP																						
Contenance réservoir carburant	90				135																		
Contenance réservoir d'urée (AdBlue)	17,5																						
TRANSMISSION	Boîte de vitesse manuelle à 6 rapports					Boîte robotisée à 6 rapports																	
Système d'aide à la conduite	ABS + EBD + TCS + ESP + AFU + EHS																						
CHASSIS	Longerons parallèles en acier profilés à froid, section en U, traverses rivetées et points de fixation carrosserie																						
Châssis section	168 x 60 x 4				170 x 70 x 5																		
DIMENSIONS	L1	L2	L3	L1	L2	L3	L4	L1	L2	L3	L4	L1	L2	L3	L4	L1	L2	L3	L4	L1	L2	L3	L4
Empattement, mm	2800	3100	3500	2800	3100	3500	3900	2800	3100	3500	3900	2800	3100	3500	3900	3100	3500	3900	4300	3100	3500	3900	4300
Longueur châssis cabine (standard), mm	5479	6004	6704	5479	6004	6704	7404	5479	6004	6704	7404	5479	6004	6704	7404	6004	6704	7404	8104	6004	6704	7404	8104
Largeur cabine sans rétroviseurs entre portes, mm	2090																						
Hauteur totale à vide, mm	2364		2370		2377		2404		2415														
Longueur max carrosserie, mm	3967	4462	5122	3967	4462	5122	5782	3967	4462	5122	5782	3967	4462	5122	5782	4462	5122	5782	6442	4462	5122	5782	6442
SYSTÈME DE DIRECTION																							
Rayon de braquage min entre murs, m	6,10	6,58	7,23	6,10	6,58	7,23	7,87	6,10	6,58	7,23	7,87	6,10	6,58	7,23	7,87	6,63	7,28	7,92	8,57	6,63	7,28	7,92	8,57
Rayon de braquage min entre trottoirs, m	5,32	5,81	6,45	5,34	5,82	6,46	7,10	5,34	5,82	6,46	7,10	5,34	5,82	6,46	7,10	5,90	6,55	7,19	7,84	5,90	6,55	7,19	7,84
FREINS	Circuit hydraulique double avec servo-assistance à dépression				Double circuit air		Double circuit air / hydraulique																
ROUES ET PNEUMATIQUES	Roues arrières jumelées																						
Pneumatiques	205/75 R16				215/75 R16		225/75 R16		205/75 R17.5														
Roues	5 1/2 JK x 16"				6.0 x 16"				6.0 x 17.5"														
MASSES																							
PTAC, kg	3500				5600		6500		7500														
Poids véhicule à vide min, kg	2147	2162	2182	2193	2208	2228	2248	2250	2266	2287	2307	2355	2374	2400	2425	2875	2918	2960	3003	2884	2927	2969	3012
Charge utile max, kg	1353	1338	1318	1307	1292	1272	1252	3350	3334	3313	3293	4145	4126	4100	4075	4625	4582	4540	4497	4616	4573	4531	4488
Limite de charge sur le timon, kg	3500																						



ORGANISÉE ET EFFICACE

CABINE BIEN ORGANISÉE, ESPRIT LIBÉRÉ. Profitez d'une des cabines les mieux équipées. Le NT500 comporte une multitude d'espaces de rangement pour vous aider à garder de l'avance, incluant un compartiment réfrigéré au centre pour les canettes et les bouteilles, une boîte à gants, des porte-gobelets réfrigérés ou chauffés pour le conducteur et le passager, un espace pour les dossiers A4, un coin stylos, un rangement au plafond ainsi qu'un bac spacieux glissé derrière le passager central, pliable pour se transformer en petite table sur le côté. Des sièges confortables recouverts de tissu, sont placés de part et d'autre d'un compartiment profond et qui se ferme- idéal pour vos documents A4 et classeurs. Il y a aussi une étagère pratique au dos du siège central pour ranger vos documents.



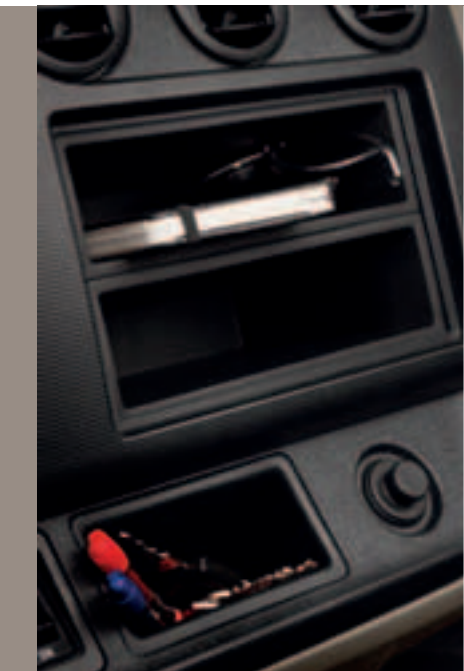

COULEURS

M:METALISEE O:OPAQUE



Blanc Arctique -
326/O



Gris Perle -
KY0/M



Rouge Toscane -
Z10/O



Gris Lunaire -
K51/M

SELLERIE

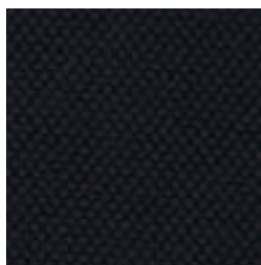

7

OPTIONS & ACCESSOIRES

1/Tapis en textile ou en caoutchouc. Parmi les accessoires spécifiquement conçus pour le NT500, il y a des tapis résistants pour garder votre cabine propre et accueillante.

2/Climatisation. Le système de climatisation automatique de Nissan rend la vie plus facile. Il vous suffit de sélectionner votre température idéale et le système chauffera ou rafraîchira l'atmosphère et contrôlera la ventilation de l'air et sa direction en conséquence.

3/Un accès mains-libres vous permet de verrouiller et déverrouiller les portes de la cabine à l'aide des boutons de votre clé. Les clignotants s'allument quand l'opération est terminée.

4/NISSANCONNECT. Le système audio avancé, avec navigation GPS et systèmes de communication de Nissan, est complété par l'eco-routage et l'eco-scoring, les services entièrement connectés, tels que les points d'intérêts par Google, le Google Send-to-car, les rappels météo, les prix locaux du carburant et plus encore.



5/CD radio haute qualité avec USB et prise AUX, compatibilité iPod, Bluetooth et contrôles accès faciles accessibles au volant.

6/Kit de sécurité. Un large choix d'accessoires utiles pour tous les jours est disponible dans notre gamme d'Accessoires d'Origine.

7/Siège conducteur à suspension mécanique (3,5T à 6,5T) ou pneumatique (7,5T). L'option siège conducteur chauffant est également disponible.



CARACTÉRISTIQUES DE SÉRIE

TECHNOLOGIE

- Fermeture centralisée des portes
- Radio CD MP3 avec système Bluetooth avec commande au volant
- Aide au démarrage en côte
- Pré-équipement tachygraphe (sur 3,5T et 3,5T HD)
- Tachygraphe (sur 5,6T, 6,5T et 7,5T)

STYLE

- Enjoliveurs
- Vitres teintées
- Sellerie tissu

CONFORT

- Rétroviseurs extérieurs électriques grand angle
- Lève-vitres électriques
- Siège conducteur à suspension
- Banquette passagers avec dossier central rabattable
- Prise 12V
- Volant réglable en 2 dimensions
- Rétroviseurs extérieurs à bras long
- Divers espaces de rangement
- Indicateur de changement de rapports de vitesse

SÉCURITÉ

- ABS et AFU
- ESP
- Phares antibrouillard avant
- Pare-choc arrière
- Roue de secours – porte roue de secours – cale de roue (sur 5,6T, 6,5T et 7,5T)
- Frein sur échappement (7,5T)

CONVERSION

- Batterie grande capacité
- Points de fixation carrosserie
- Traverse arrière remorquante
- Equipement carrosserie (connecteurs & interrupteur)

PACKS

PACK TECHNO

- Régulateur et limiteur de vitesse avec commande au volant
- 2 haut-parleurs supplémentaires
- Climatisation régulée
- Airbag conducteur

PACK PREMIUM

- Pack TECHNO
- Airbag passagers
- Système de navigation Nissan Connect 2.0

PACK HIVER

- Siège conducteur chauffant
- Rétroviseurs dégivrants

OPTIONS

- Airbag conducteur
- Airbag conducteur et passager
- Climatisation régulée
- Rétroviseurs extérieurs bras court
- Tachygraphe (sur 3,5T et 3,5T HD)
- Prise de force sur boîte de vitesses
- Couple court (3,5T, 5,6T et 6,5T) / Couple long (7,5T)
- Différentiel à glissement limité (3,5T)
- Blocage de différentiel (7,5T)
- Roue de secours – porte roue de secours – cale de roue (sur 3,5T et 3,5T HD)



CHEZ NISSAN, VOUS RÉVÉLEZ NOTRE MEILLEUR CÔTÉ

Vous êtes l'étincelle de notre imagination. Vous provoquez notre ingéniosité. Vous nous inspirez pour changer les règles et innover. Et chez Nissan, l'innovation ne se limite pas à des rajouts ou des extensions; il s'agit de traverser les lignes pour réinventer la norme. Il s'agit de développer des solutions inattendues pour satisfaire vos désirs les plus fous et les plus pragmatiques. Chez Nissan, nous concevons des voitures et des utilitaires, des accessoires et des services qui sortent de l'ordinaire- qui rendent la pratique excitante et ce qui est excitant pratique, pour vous offrir une expérience de conduite exaltante tous les jours.



NISSAN NT500 VOUS OFFRE :

**GARANTIE VÉHICULE NEUF DE
3 ANS OU 100 000 KM**

GARANTIE PEINTURE DE 3 ANS

**GARANTIE ANTICORROSION -
PERFORATION DE 6 ANS**

**INTERVALLES DE RÉVISION
DE 40 000 KM**

Visitez notre site internet à l'adresse suivante: www.nissan.fr/nt500

Vous pouvez suivre Nissan NT500 sur :



Tampon de votre concessionnaire :

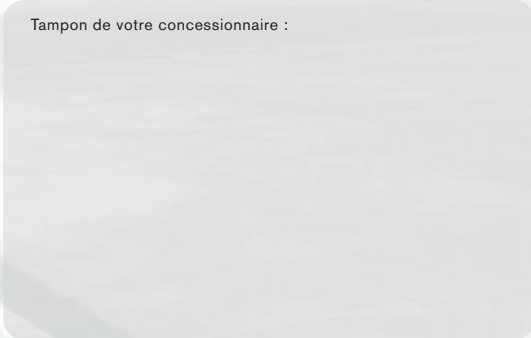

Tout à été mis en œuvre pour garantir l'exactitude du contenu de cette publication au moment de son impression (mars 2014). La présente brochure a été créée à partir de véhicules prototypes présentés lors d'expositions automobiles. Conformément à la politique d'innovation constante des produits établie par l'entreprise, Nissan International se réserve le droit de modifier à tout moment les spécifications et véhicules décrits et présentés dans cette brochure. Les concessionnaires Nissan seront tenus informés de toute modification dans un délai raisonnable. Veuillez consulter votre concessionnaire Nissan local pour obtenir les informations les plus récentes. En raison des restrictions appliquées au niveau des processus d'impression, les couleurs présentées dans la brochure peuvent être légèrement différentes des couleurs réelles proposées pour les peintures et garnitures intérieurs. Tous droits réservés. La reproduction de tout ou partie de la présente brochure sans l'autorisation écrite de Nissan International est interdite.

Le papier utilisé pour cette brochure ne contient pas de chlore - 03/2014 - MENT5L0314A - Imprimé en UE.
Créé par NEW BBDO, France - Tél : +33 1 40 62 37 37 et produit par E-Graphics\France, France - Tél : +33 1 49 09 25 35.