

JAGUAR XJ



L'ART DE LA PERFORMANCE







BY APPOINTMENT TO  
HM THE QUEEN  
MANUFACTURERS OF  
MOTOR VEHICLES  
JAGUAR LAND ROVER LIMITED  
COVENTRY



BY APPOINTMENT TO  
HRH THE DUKE OF EDINBURGH  
MANUFACTURERS OF  
MOTOR VEHICLES  
JAGUAR LAND ROVER LIMITED  
COVENTRY



BY APPOINTMENT TO  
HRH THE PRINCE OF WALES  
MANUFACTURERS OF  
MOTOR VEHICLES  
JAGUAR LAND ROVER LIMITED  
COVENTRY



## THE ART OF PERFORMANCE

Chaque jour, nous repoussons les limites de la performance. Notre performance. La performance de nos voitures. Nous innovons, développons, concevons. Nous maîtrisons les règles, pour mieux les enfreindre. Pour aller toujours plus loin. Au-delà des limites des conventions. C'est alors que la performance se transforme en art.

Jaguar. L'Art De La Performance.





## SOMMAIRE

### PRÉSENTATION

Le concept XJ	06
XJ - En résumé	08

### DESIGN

Principes extérieurs	10
Des lignes extérieures élégantes	13
Vue extérieure	15
Technologie intérieure	17
Luxe intérieur	18
Confort intérieur	21
Habitacle	23

### PERFORMANCES

Moteurs	24
Carrosserie tout en aluminium	26
Dynamique de conduite avancée	28
XJR - Performances et luxe	33
XJR - Style sportif	34

### TECHNOLOGIE DE CONDUITE

Contrôle de progression toutes surfaces	36
Technologie de transmission avancée	38

### INFODIVERTISSEMENT

Technologies InControl	40
InControl Touch Pro et InControl Connect Pro	43
Systèmes audio	44

### SÉCURITÉ ET EFFICACITÉ

Systèmes d'aide à la conduite avancés	46
Technologies efficaces	48

### PERSONNALISATION

XJ - Votre choix	50
Choisissez votre moteur	52
Choisissez votre modèle	54
Choisissez votre couleur	56
Choisissez vos jantes	58
Choisissez votre intérieur	60
Choisissez vos accessoires Jaguar	74
Caractéristiques techniques	76
Dimensions	78

### L'UNIVERS JAGUAR

Jaguar Experience	80
L'univers Jaguar	82
Glossaire et informations légales	84



Scannez pour en savoir plus sur la Jaguar XJ.

VÉHICULE PRÉSENTÉ : XJ R-SPORT À EMPATTEMENT STANDARD EN COLORIS ULTIMATE BLACK AVEC ÉQUIPEMENTS EN OPTION.  
LES VÉHICULES PRÉSENTÉS FONT PARTIE DE LA GAMME MONDIALE JAGUAR. LES SPÉCIFICATIONS, LES OPTIONS ET LA DISPONIBILITÉ  
VARIANT SELON LES MARCHÉS ET SONT À VÉRIFIER AUPRÈS DE VOTRE CONCESSIONNAIRE JAGUAR

## PRESENTATION LE CONCEPT XJ

La XJ représente le summum des berlines signées Jaguar. Elle offre la combinaison idéale entre technologies de pointe, dynamisme et luxe suprême. Ses lignes affirmées attirent tous les regards, avec une calandre verticale et des phares « full LED » à haute efficacité énergétique qui soulignent le design unique des feux de jour « Double J ». Le généreux espace intérieur vous permet de vous détendre, de vous relaxer ou de travailler grâce à notre système de technologie connectée InControl Connect Pro. La XJ est équipée pour faire en sorte que chaque trajet soit à la fois productif, divertissant et relaxant.

VÉHICULE PRÉSENTÉ : XJ AUTOBIOGRAPHY À EMPATTEMENT LONG EN COLORIS DARK SAPPHIRE AVEC ÉQUIPEMENTS EN OPTION

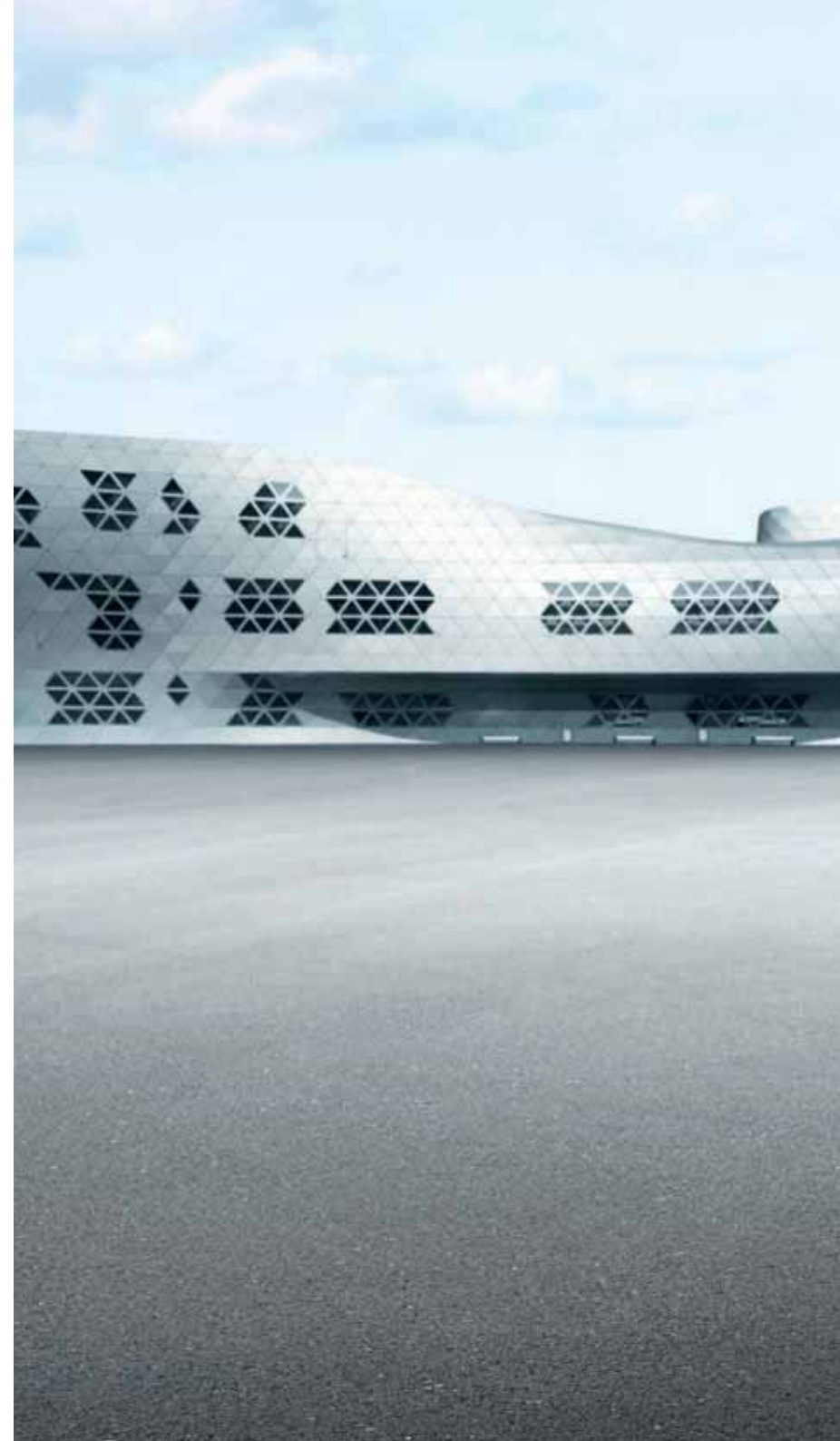





## XJ - EN RÉSUMÉ

Les technologies de Jaguar visent à optimiser tous les déplacements pour le conducteur comme pour les passagers. Des systèmes dynamiques renforcent les performances, la maniabilité et le confort. La XJ intègre également la plus récente technologie connectée, un moteur plus puissant ainsi qu'un large éventail de finitions intérieures luxueuses.

### JAGUAR CARE\*\*

La XJ est proposée de série avec une garantie et un plan d'entretien de trois ans kilométrage illimité. Nous avons baptisé ce programme Jaguar Care.



\*Disponible en option.

\*\*Certains pays européens uniquement.

VÉHICULE PRÉSENTÉ : XJ PORTFOLIO À EMPATTEMENT LONG  
EN QUARTZITE AVEC PACK SIÈGES ARRIÈRE PREMIUM ET VITRAGE TRANSPARENT

### UN VÉHICULE CONNECTÉ\*

InControl Connect Pro offre un ensemble d'applications et de technologies qui connectent votre XJ au reste du monde. Il permet d'utiliser toute une série d'applications smartphone pratiques depuis l'écran tactile. Une puissante antenne permet une connexion 3G fournie par le biais du hotspot Wi-Fi embarqué. Grâce à InControl Remote Premium, vous pouvez vous connecter à votre XJ et la contrôler de n'importe quel endroit.

### PERFORMANCES ET EFFICIENCE

Efficiences remarquables ou vitesse de pointe de 280Km/h : la gamme XJ propose un choix de motorisations aux performances exceptionnelles. Puissant et raffiné, le moteur diesel 3L 300ch CEE affiche une sobriété remarquable de 5,7l/100Km et des émissions de CO<sub>2</sub> limitées à 149g/km. Son couple de 700Nm permet de passer de 0 à 100Km/h en 6,2 secondes. Le moteur essence 3L 340ch CEE est également disponible, pour satisfaire tous les types de conduite. Chaque modèle est équipé d'une transmission automatique sophistiquée à huit rapports assurant des passages de vitesses tout en douceur.

### CONSTRUCTION TOUT EN ALUMINIUM

L'architecture tout en aluminium de la XJ est non seulement robuste et rigide mais aussi extrêmement légère, améliorant ainsi nettement la réactivité et l'agilité du véhicule, ainsi que sa consommation. Rivetée et exempte du moindre joint de soudure, la structure de carrosserie monocoque 100% aluminium en fait le véhicule le plus léger de sa catégorie, sans compromettre en rien l'intégrité de la carrosserie, qui est l'une des plus sûres.



## INCONTROL TOUCH PRO

Votre musique, vos vidéos, la navigation ainsi que toutes les principales commandes embarquées, notamment la téléphonie Bluetooth®, sont accessibles du bout du doigt. L'écran tactile 8 pouces de la XJ répond aux commandes de type smartphone, et est équipé d'un processeur puissant Intel Quad Core qui permet de bénéficier des graphismes les plus récents ainsi que d'une grande réactivité.

## COULEURS ET MATÉRIAUX

La XJ offre des finitions luxueuses, avec une large gamme de couleurs et de jantes dont les nouvelles peintures optionnelles Caesium Blue, Cosmic Black et Gallium Silver, et les nouvelles jantes en alliage 19 pouces Sunda. Les modèles Portfolio et Autobiography sont équipés de sièges en cuir pleine fleur avec motif losange à coutures contrastées. L'ensemble de l'habitacle arbore une combinaison exclusive de coloris.



## PHARES EN DOUBLE J

Les feux de jour exclusifs Jaguar en « double J » confèrent à la XJ un style unique. Les phares full-LED projettent une lumière plus blanche que les phares au xénon classiques. Leur éclairage plus proche de la lumière du jour permet de mieux repérer les obstacles, augmentant ainsi le niveau de confort et de sécurité en conduite de nuit.



## DESIGN PRINCIPES EXTÉRIEURS

**➤ PURETÉ  
DU DESIGN**

**UNE ALLURE  
PUISSANTE**

La XJ se démarque : affirmée, élégante et puissante. La forme de la XJ a été pensée pour optimiser l'aérodynamique, réduire la résistance à l'air à un seuil minimum et améliorer l'accélération, la consommation et les émissions de CO<sub>2</sub>. Cette silhouette est le fruit d'une modélisation informatique poussée dans laquelle l'esthétique et l'aérodynamisme travaillent de concert. Les vitres latérales profilées en finition chromée soulignent la forme sobre et allongée de la XJ. La position abaissée et large de la XJ ainsi que sa ceinture de caisse longue et tendue lui confèrent une présence souveraine, tandis que l'intérieur se veut plus spacieux et aéré que jamais, avec un toit panoramique et un design judicieux.

VÉHICULE PRÉSENTÉ : XJ AUTOBIOGRAPHY À EMPATTEMENT LONG EN COLORIS DARK SAPPHIRE AVEC ÉQUIPEMENTS EN OPTION (VARIE SELON LES PAYS)











## DES LIGNES EXTÉRIEURES ÉLÉGANTES

 NOUVELLE CALANDRE | PHARES EN DOUBLE J

L'avant affirmé de la XJ arbore une nouvelle calandre maillée plus verticale. La calandre est entourée de phares full-LED à haute efficacité, associés aux feux de jour en double J spécifiques à Jaguar. Les phares LED fournissent une température de couleur plus proche de la lumière du jour, permettant ainsi de mieux repérer les obstacles tout en améliorant le confort et la sécurité en conduite de nuit.

Les finitions arrière comprennent des sorties d'échappement elliptiques et des feux à LED au design caractéristique qui créent un « ruban de lumière » d'une netteté remarquable. Plus lumineux et plus efficaces, ils éclairent également plus rapidement que les ampoules halogènes et contribuent à l'efficacité de la XJ.

VÉHICULE PRÉSENTÉ : XJ R-SPORT À EMPATTEMENT STANDARD EN COLORIS ULTIMATE BLACK AVEC ÉQUIPEMENTS EN OPTION (DISPONIBLE SELON LES PAYS)





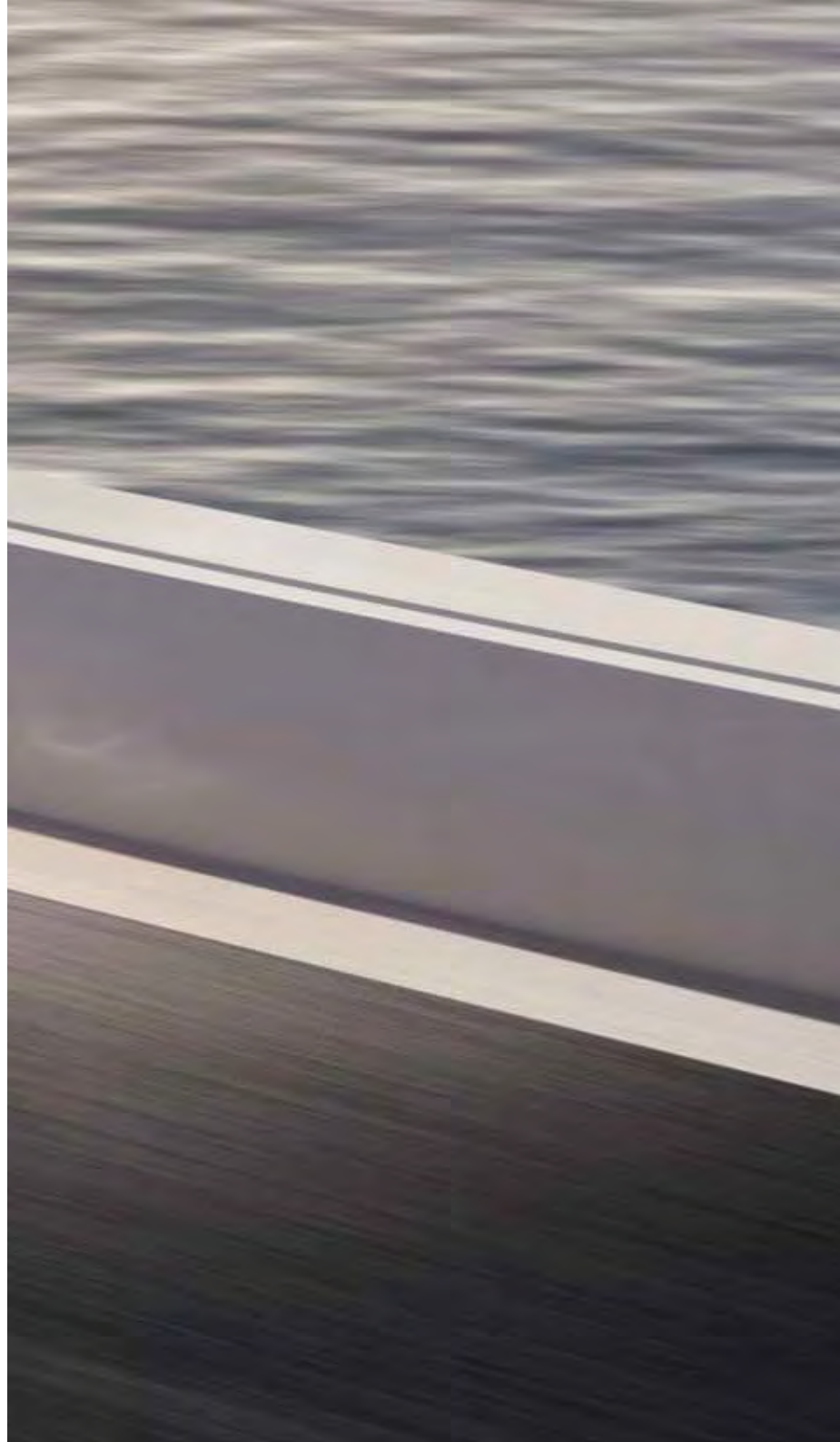

## VUE EXTÉRIEURE

### TOIT PANORAMIQUE ALLONGÉ

L'intérieur de la XJ offre un point de vue exceptionnel sur l'extérieur : le grand toit panoramique athermique s'étend jusqu'aux sièges arrière. Il filtre les rayons UV et inonde l'habitacle de lumière, offrant un cadre spacieux, aéré et également intimiste, grâce aux vitres teintées. Les pare-soleil électriques vous permettent de filtrer complètement la lumière si nécessaire. Les vitres en verre trempé maintiennent l'habitacle à une température agréable.

VÉHICULE PRÉSENTÉ : XJ PORTFOLIO À EMPATTEMENT LONG EN QUARTZITE AVEC ÉQUIPEMENTS EN OPTION  
(SELON LES PAYS)





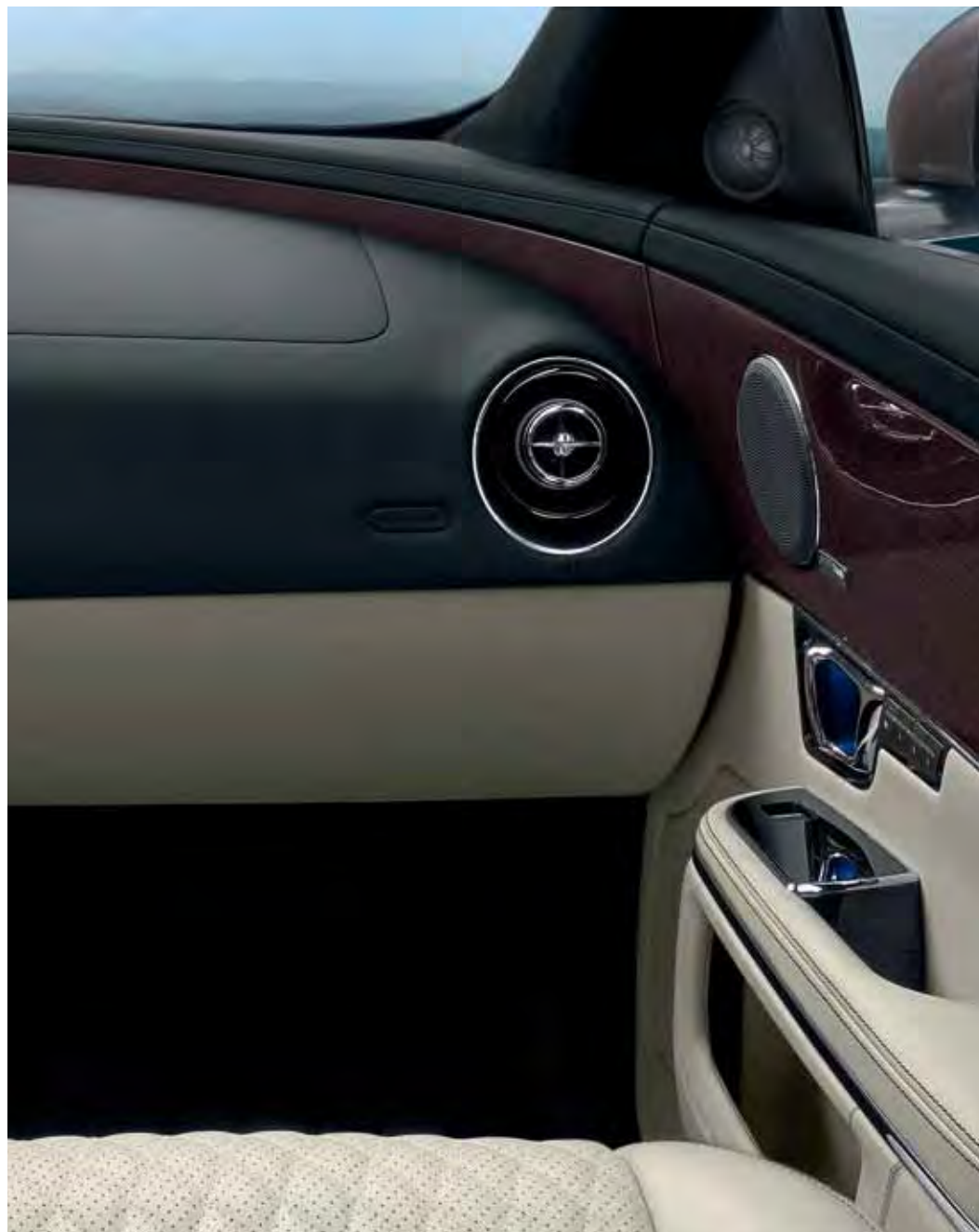

## TECHNOLOGIE INTÉRIEURE



INFODIVERTISSEMENT  
CONNECTÉ

IMAGES HAUTE  
QUALITÉ

Grâce à l'affichage haute définition du panneau des instruments de la XJ, vous avez devant les yeux toutes les informations qui vous sont utiles durant la conduite. L'écran de 12,3 pouces affiche la vitesse, les jauges de carburant et de température, et peut être personnalisé pour inclure d'autres données utiles. Cet écran virtuel multicouche combine une interface graphique intuitive proposant des fonctionnalités avancées, pour une configuration plus facile que jamais.

L'affichage du tableau de bord et celui de l'écran tactile interagissent, de façon à regrouper toutes les informations derrière le volant ou sur la console centrale. Ainsi, lorsque la navigation InControl Touch Pro est activée, l'affichage du tableau de bord se reconfigure automatiquement et affiche une carte 3D, vous facilitant la tâche pour arriver à destination.

INTÉRIEUR PRÉSENTÉ : XJ PORTFOLIO À EMPATTEMENT LONG AVEC SIÈGES EN CUIR PLEINE FLEUR PERFORÉ IVORY AVEC COUTURES CONTRASTÉES JET, HAUT DU TABLEAU DE BORD JET, GARNITURE DE PAVILLON EN SUÉDINE JET ET BOISERIE CHÊNE NERVURÉ AVEC ÉQUIPEMENTS EN OPTION (DISPONIBLE SELON LES PAYS)

## LUXE INTÉRIEUR

➤ SAVOIR-FAIRE | UN CHOIX INFINI

La qualité d'exécution omniprésente dans la XJ est ce qui la distingue entre toutes. Offrant un large choix de coloris, de matériaux et de finitions, l'habitacle reflète le principe de clarté et de pureté appliqué à l'extérieur de la XJ. La boiserie réalisée main qui s'étend tout autour de l'habitacle accentue l'impression d'espace. Le caractère sportif de Jaguar est visible dans les commutateurs et l'architecture axée sur le conducteur, notamment le volant à trois branches garni de cuir qui présente les principales commandes à portée de main.

INTÉRIEUR PRÉSENTÉ : XJ PORTFOLIO À EMPATTEMENT LONG AVEC PACK SIÈGES ARRIÈRE PREMIUM COMPRENANT LES SIÈGES EN CUIR À GRAIN TENDRE PERFORÉ IVORY AVEC COUTURE CONTRASTÉE JET, HAUT DU TABLEAU DE BORD JET, GARNITURE DE PAVILLON EN SUÉDINE JET ET BOISERIE CHÊNE NERVURÉ AVEC ÉQUIPEMENTS EN OPTION (DISPONIBLE SELON LES PAYS)













# CONFORT INTÉRIEUR



**CONTRÔLE DU SIÈGE  
PASSAGER AVANT**

**FONCTIONS CHAUFFANTES  
ET RAFFRAÎCHISSANTES**

**CINQ PROGRAMMES  
DE MASSAGE**

Les sièges multifonctionnels de la XJ vous permettent de gérer intégralement votre confort. La précision du réglage électrique des sièges avant vous permet d'obtenir la position parfaite avec pas moins de cinq programmes de massage au choix. Les sièges avant et les sièges arrière sont chauffants avec option rafraîchissante (hormis sur le modèle XJ Luxe). Sur certains modèles, les sièges avant peuvent mémoriser jusqu'à trois réglages personnalisés. Sur les modèles à châssis long, vous pouvez opter pour l'un des packs Sièges arrière qui incluent, entre autres, deux sièges individuels inclinables, semblables aux sièges d'avion, avec trois programmes de massage et une fonction mémorisation. Les sièges arrière inclinables peuvent être programmés pour retourner à leur position initiale à l'ouverture des portes tandis que la fonction de contrôle du siège passager avant depuis l'arrière permet, si ce dernier n'est pas occupé, de le décaler vers l'avant de façon à libérer de l'espace supplémentaire pour les jambes et faciliter l'accès à l'arrière.



## SIÈGES AVANT

Disponible avec les réglages électriques : la mémorisation trois positions et, selon les finitions, cinq programmes de massage avec, au choix, les sièges chauffants / rafraîchissants.

1. Cinq programmes de massage en option
2. Mémorisation trois positions
3. Fonction de refroidissement en option

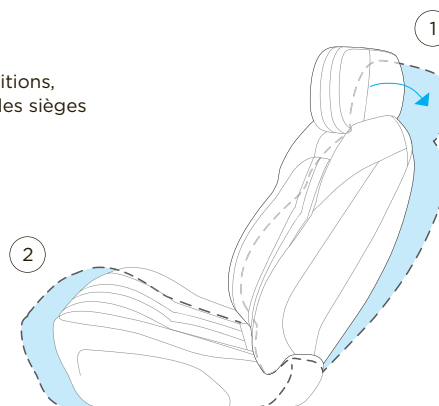

## SIÈGES ARRIÈRE

Disponibles en option sur les modèles à châssis long avec sièges individuels inclinables : trois programmes de massage et différents réglages électriques.

1. L'inclinaison totale est de 11 degrés
2. Articulation horizontale du coussin de 103 mm et articulation de mouvement vers le haut de 14,5 degrés

INTÉRIEUR PRÉSENTÉ : XJ PORTFOLIO À EMPATTEMENT LONG AVEC PACK SIÈGES ARRIÈRE PREMIUM COMPRENANT LES SIÈGES EN CUIR À GRAIN TENDRE PERFORÉ IVORY AVEC COUTURE CONTRASTÉE JET, HAUT DU TABLEAU DE BORD JET, GARNITURE DE PAVILLON EN SUÉDINE JET ET BOISERIE CHÊNE NERVURÉ AVEC ÉQUIPEMENTS EN OPTION (DISPONIBLE SELON LES PAYS)







1. Empattement long : espace à la tête 960mm 2. Empattement long : espace aux jambes 1109mm

## HABITACLE



PLUS D'UN MÈTRE DE DÉGAGEMENT AUX JAMBES

UNE MARCHÉ DE TYPE LIMOUSINE

Le modèle à empattement long (LWB) fournit, aux passagers des places arrière, un espace aux jambes d'un mètre, créant dès lors l'environnement parfait pour travailler, profiter des options de divertissement ou simplement pour s'étirer et se reposer. Le modèle à empattement long offre également une sensation unique similaire à celle ressentie à bord d'une limousine, grâce à un nouveau paramétrage de la suspension pneumatique qui ajoute un surcroît de confort raffiné. En fonction du modèle choisi et des options sélectionnées, la partie arrière de l'habitacle peut être équipée d'écrans HD de 10,2 pouces. L'accoudoir central accueille les commandes de contrôle des fonctions multimédia et des sièges avant et arrière tout en offrant un espace de rangement pratique. Des tablettes de travail rabattables, ses lampes de lecture à LED, des repose-pieds amovibles ainsi que des stores électriques aux fenêtres arrière sont également disponible en option pour ajouter une touche de confort et d'intimité.

INTÉRIEUR PRÉSENTÉ : XJ PORTFOLIO À EMPATTEMENT LONG AVEC PACK SIÈGES ARRIÈRE PREMIUM COMPRENANT LES SIÈGES EN CUIR PLEINE FLEUR PERFORÉ IVORY AVEC COUTURES CONTRASTÉES JET, HAUT DU TABLEAU DE BORD JET, GARNITURE DE PAVILLON EN SUÈDE JET ET BOISERIE CHÊNE NERVURÉ AVEC ÉQUIPEMENTS EN OPTION (VARIE SELON LES PAYS)

## PERFORMANCES MOTEURS



TECHNOLOGIE STOP/START\*

DES MOTEURS DIESEL EFFICACES

La XJ offre le choix entre un moteur V6 turbodiesel et deux moteurs essence. La gamme essence comprend le moteur 3.0 litres V6 à compresseur et le puissant moteur 5.0 litres V8 à compresseur de 550 ch CEE de la XJR. Tous les moteurs sont équipés du système Stop/Start intelligent† visant à réduire la consommation et les émissions de CO<sub>2</sub>. Pour plus d'informations sur les chiffres de consommation, les émissions de CO<sub>2</sub> et les performances des moteurs XJ, reportez-vous aux pages 86 à 87.



MOTEURS DIESEL À PARTIR DE

# Émissions de CO<sub>2</sub> : 149 g/km

Le moteur turbodiesel V6 3L 300ch propose un raffinement et une efficacité exceptionnels, avec un couple impressionnant de 700Nm, pour des performances et une maniabilité hors pair. Son système d'injection haute pression à rampe commune offre une combustion efficace et réduit les émissions. Le moteur utilise un système novateur de double turbo séquentiel parallèle, un concept mis au point par Jaguar Land Rover pour une efficacité optimale et une libération de la puissance en douceur à tous les régimes. Il permet une accélération de 0 à 100Km/h en seulement 6,2 secondes. Economies de carburant (consommation mixte) : 5,7-6,1 l/100Km\* - Rejets de CO<sub>2</sub> : 149-159g/km\*\*.

Transmission automatique à huit rapports avec technologie Stop/Start†.

† Disponible selon les pays.

\* 5,7 avec jantes 19" et 6,1 avec jantes 20". \*\* 149 avec jantes 19" et 159 avec jantes 20".





MOTEURS **ESSENCE** JUSQU'À

**0-100km/h en 4,6 s**

Avec un choix de deux moteurs essence, vous pouvez opter pour celui qui convient le mieux à votre style de conduite. Au sommet de la gamme se trouve le moteur V8 5 litres suralimenté de 550ch CEE de la XJR, conçu pour offrir puissance et fluidité, permettant à la XJ d'atteindre une vitesse de pointe de 280 km/h et d'accélérer de 0 - 100 km/h en 4,6 secondes.

# CARROSSERIE TOUT EN ALUMINIUM

 **AGILITÉ ACCRUE** | **CONSOMMATION RÉDUITE** | **100 % ALUMINIUM**

La carrosserie tout en aluminium de la XJ, qui est le noyau de ses performances dynamiques, crée une architecture plus rigide, plus robuste, et surtout plus légère. Assemblée au moyen de techniques de collage et de rivetage utilisées dans l'industrie aéronautique, la structure de carrosserie monocoque 100 % aluminium de la XJ est exempte du moindre joint soudé. Avec 50 % de l'aluminium utilisé provenant de sources recyclées, la XJ se positionne à la pointe du développement durable.

Véhicule le plus léger de sa catégorie, la XJ présente un excellent rapport puissance/poids qui améliore tous les aspects de la performance, sans compromettre sa robustesse. L'accélération est améliorée, et parce que le moteur est moins sollicité, il consomme moins de carburant et génère moins d'émissions. Sa construction en aluminium optimise également le confort, la maniabilité, l'agilité et le ressenti en mettant le conducteur en prise avec la voiture et la route.

La robustesse intrinsèque de l'aluminium et de la construction monocoque offre des avantages en termes de sécurité. Le poids réduit améliore les performances de freinage et diminue l'énergie cinétique impliquée lors d'un impact. L'aluminium absorbe une quantité d'énergie nettement plus importante que l'acier lorsqu'il est déformé, et l'absence de joints renforce encore la robustesse de la XJ.

VÉHICULE PRÉSENTÉ : XJ AUTOBIOGRAPHY À EMPATTEMENT LONG EN COLORIS DARK SAPPHIRE AVEC ÉQUIPEMENTS EN OPTION







# DYNAMIQUE DE CONDUITE AVANCÉE

 **SUSPENSION PNEUMATIQUE** | **ADAPTIVE DYNAMICS**

La XJ offre le confort et le raffinement d'une voiture de luxe, associés au niveau de réactivité et d'implication du conducteur attendu d'une sportive. Que ce soit en virage, sur des terrains accidentés ou en accélération, le système Adaptive Dynamics de la XJ surveille le comportement du véhicule jusqu'à 500 fois par seconde. Travaillant de concert avec la suspension pneumatique, il ajuste en continu l'amortissement pour l'adapter aux conditions de la route. Ces ajustements intelligents garantissent l'adhérence et la stabilité de la XJ, et améliorent la maîtrise tout en optimisant le confort. En situations et conditions météorologiques imprévues, le Contrôle dynamique de stabilité (DSC) intervient dès qu'il détecte un patinage des roues. Le mode Trac DSC permet une conduite plus sportive en autorisant un certain degré de patinage et de dérapage avant de faire intervenir le système. Il se révèle également indispensable avec des chaînes à neige. La XJ propose plusieurs modes de conduite adaptés à des exigences de performance spécifiques. En plus des modes Drive et Sport, le mode Dynamic offre une plus grande réactivité à l'accélération ; le mode Hiver permet un contrôle plus progressif sur le verglas.

VÉHICULE PRÉSENTÉ : XJ PORTFOLIO À EMPATTEMENT LONG EN QUARTZITE AVEC ÉQUIPEMENTS EN OPTION  
(DIPONIBLE SELON LES PAYS)



















## XJR - PERFORMANCES ET LUXE



5.0 LITRES V8 À COMPRESSEUR

DIFFÉRENTIEL ÉLECTRONIQUE ACTIF

La XJR allie les performances d'une voiture sportive au plus haut niveau de luxe et incarne toute l'expertise de Jaguar en matière d'ingénierie, de design et de savoir-faire : de ses lignes galbées à son moteur 5.0 litres V8 à compresseur, mis au point et calibré pour atteindre une vitesse maximale de 280 km/h et propulser cette berline de luxe de 0 à 100 km/h en 4,6 secondes. Grâce à ses 550 ch CEE et son couple phénoménal de 680 Nm, la XJR délivre une expérience de conduite inégalée.

Les performances dynamiques de la XJR sont soutenues par le différentiel électronique actif permettant un contrôle ultra précis de la puissance transmise pour limiter le patinage des roues, maximiser la traction et offrir un niveau de contrôle encore plus élevé. Relié aux systèmes contrôlant la stabilité, la traction et le blocage des roues, le différentiel électronique actif est commandé par un moteur électrique et agit sur un embrayage multidisque afin de gérer le couple imprimé à chacune des roues arrière. La commande électronique intégrale du verrouillage de différentiel arrière permet au système d'agir sur la distribution du couple presque instantanément.

L'aérodynamisme de la XJR est renforcé par un pare-chocs avant remanié, un diffuseur et des ouïes abaissées à contour chromé, ainsi que des bas de caisse et un becquet arrière. Le style extérieur distinctif comprend une calandre en noir brillant, des ouïes d'aération doubles sur le capot, des étriers rouges, un badge R ainsi que des jantes en alliage Farallon de 20pouces. Le pack Black disponible en option, offre une présence visuelle encore plus spectaculaire avec une finition en noir brillant sur la calandre et les contours des ouïes d'aération inférieures, les prises d'air latérales et les garnitures de vitres.

VÉHICULE PRÉSENTÉ À GAUCHE ET À LA PAGE PRÉCÉDENTE : XJR À EMPATTEMENT STANDARD EN COLORIS GLACIER WHITE AVEC ÉQUIPEMENTS EN OPTION (VARIE SELON LES PAYS)



## XJR - STYLE SPORTIF

 CINQ COLORIS  
INTÉRIEURS | INTÉRIEUR  
EXCLUSIF

À l'intérieur, la XJR allie luxe et caractère sportif. L'habillage en cuir à grain tendre se décline en cinq coloris audacieux, dont la finition bi-ton exclusive Jet/Red, et est complété par des boiseries Piano Black ou Fibre de carbone. Les sièges Sport sont dotés de renforts réglables offrant au conducteur et au passager un soutien latéral renforcé en virage serré.

Le logo R est présent sur le volant, la gravure du tableau de bord et en relief sur les sièges avant et arrière. La XJR offre une alliance unique entre style sportif, luxe contemporain et performances authentiques.





## TECHNOLOGIE DE CONDUITE CONTRÔLE DE PROGRESSION TOUTES SURFACES

 **CONFIANCE ACCRUE DU CONDUCTEUR** | **RÉGULATEUR À FAIBLE VITESSE**

Installé de série sur tous les modèles de XJ, le contrôle de progression toutes surfaces (ASPC) de Jaguar est un régulateur qui opère à faible vitesse pour aider la voiture dans les situations de faible motricité. Le conducteur peut se concentrer pleinement sur la conduite. Une fois que le système est activé, vous utilisez les boutons du régulateur de vitesse pour définir une vitesse cible comprise entre 3,6 km/h et 30 km/h. Le système intervient alors pour atteindre puis maintenir cette vitesse, tout en exerçant un contrôle de traction optimal. L'ASPC renforce la confiance du conducteur de la XJ sur les surfaces glissantes, meubles ou verglacées, les terrains vallonnés et même en descentes abruptes. Il facilite la conduite de la XJ en conditions difficiles.

Quel que soit le type de pneus, l'ASPC atteint les niveaux de motricité obtenus par un pilote professionnel.  
Le montage de pneus toutes saisons ou d'hiver peut encore améliorer les capacités de la XJ sur les surfaces glissantes.



GRAVIERS





NEIGE/VERGLAS

CHAUSSÉES HUMIDES

# TECHNOLOGIE DE TRANSMISSION AVANCÉE

TRANSMISSION  
INTÉGRALE

PLUS DE 90 % DU  
COUPLE REDISTRIBUÉ

SYSTÈME INTELLIGENT  
ET FLEXIBLE

Proposée de série sur les modèles V6 essence, la traction intégrale (AWD) est un système variable intelligent qui réagit et s'adapte en continu. Le système privilégie le mode propulsion pour garder intact le style de conduite tant apprécié des conducteurs de Jaguar. Ainsi, dans des conditions d'adhérence normales, le système de traction intégrale transmet principalement la puissance aux roues arrière tout en délivrant de la traction lorsque cela s'avère nécessaire. Puis, dès qu'il détecte le moindre patinage au niveau des roues arrière, il réagit instantanément et redistribue immédiatement le couple de façon à compenser. Plus de 90 % du couple moteur peut être transféré des roues arrière aux roues avant afin de maximiser la traction. Assurant une conduite plus sûre et plus fluide tout en conservant l'agilité et la maniabilité propres à Jaguar, ce système variable s'avère également plus efficace qu'une transmission intégrale classique lorsqu'il s'agit de limiter les rejets et la consommation de carburant.

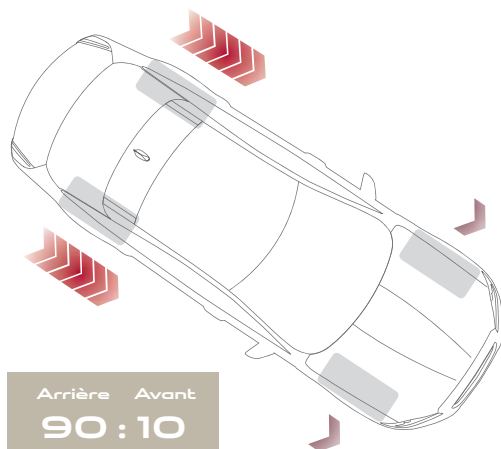

## SUR ROUTES SÈCHES

En conditions normales, la quasi-totalité du couple est distribuée aux roues arrière, pour des performances de propulsion résolument Jaguar.

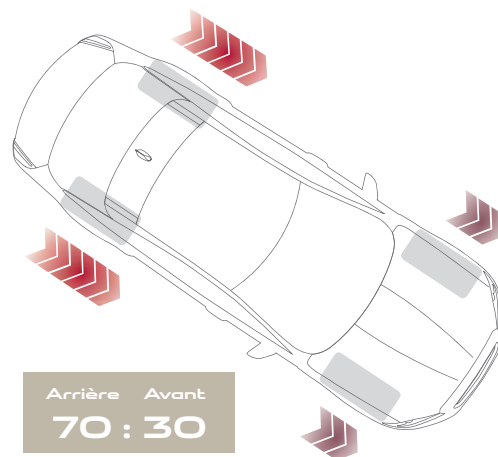

## MODE HIVER QUATRE ROUES MOTRICES

D'une simple pression sur un bouton, le mode Hiver distribue 30 % du couple aux roues avant et 70 % aux roues arrière de façon à maximiser le contrôle en conditions difficiles.

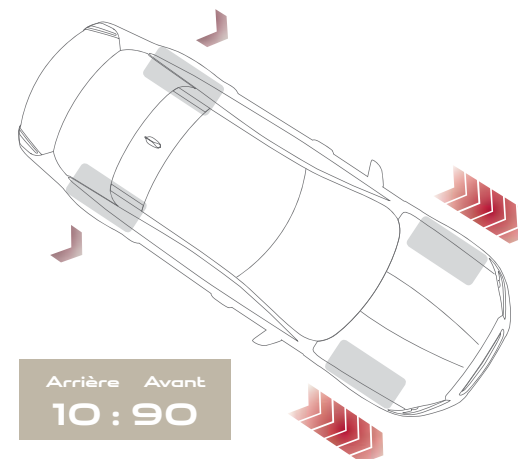

## SUR ROUTE AUX CONDITIONS VARIABLES

Lorsque les conditions routières sont changeantes, plus de 90 % du couple peut être distribué aux roues avant si nécessaire afin de garantir une traction optimale.

VÉHICULE PRÉSENTÉ : XJ AUTOBIOGRAPHY À EMPATTEMENT LONG EN DARK SAPPHIRE ÉQUIPÉE D'OPTIONS (DISPONIBLE SELON LES PAYS)





# INFODIVERTISSEMENT TECHNOLOGIES INCONTROL

## ➤ INCONTROL TOUCH PRO | INCONTROL CONNECT PRO

InControl offre toute une série de technologies de pointe vous permettant de vous connecter, vous et votre XJ, au monde extérieur. La XJ est équipée du système d'infodivertissement InControl Touch Pro. Il peut être encore optimisé par l'ajout du pack Connectivity : InControl Connect Pro.

### INCONTROL TOUCH PRO



#### DE SÉRIE

Écran tactile de 8 pouces avec gestuelle multi-tactile et écran d'accueil personnalisable

Combiné d'instruments à écran 12,3pouces avec cadrans virtuels et affichage cartographique 3D plein écran

Système de navigation avec disque dur SSD

Radio FM, Bluetooth® et 2 connexions USB

10 GB de mémoire utilisable

Lecteur CD/DVD

### CARACTÉRISTIQUES OPTIONNELLES



**InControl Protect** comprend l'appel d'urgence, l'assistance optimisée Jaguar et l'application smartphone Remote Essentials



**InControl Connect Pro** comprend InControl Apps, l'application smartphone Remote Premium, Hotspot Wi-Fi et Pro Services



**InControl Secure** assure le suivi du véhicule en cas de vol et émet des notifications sur votre smartphone et vers le centre d'appel d'urgence

VÉHICULE PRÉSENTÉ : XJ PORTFOLIO À EMPATTEMENT LONG EN COLORIS QUARTZITE AVEC ÉQUIPEMENTS EN OPTION (DISPONIBLE SELON LES PAYS)

Certaines fonctionnalités et options spécifiques du système InControl ainsi que leur disponibilité varient selon les pays. Veuillez contacter votre concessionnaire pour connaître les informations concernant votre pays. Certaines fonctionnalités nécessitent l'utilisation d'une carte micro SIM et d'un forfait données adapté supplémentaire au-delà de la période d'engagement conseillée par votre concessionnaire. Voir les conditions générales de ventes InControl



Pour plus d'informations sur InControl Connect Pro, voir page 43.





GLISSER



PINCER



ZOOM



ACTIVATION  
VOCALE



# INCONTROL TOUCH PRO

## L'INFODIVERTISSEMENT NOUVELLE GÉNÉRATION

L'équipement hardware et le logiciel nouvelle génération de InControl Touch Pro porte la connectivité et l'infodivertissement de la XJ au plus haut niveau. Les principales caractéristiques de InControl Touch Pro sont les suivantes :

**Écran tactile 8pouces** hautement réactif placé au cœur de la console centrale, avec écran d'accueil personnalisable et temps de réponse ultra rapide.

**La commande tactile Pinpoint** vous permet de traiter et d'interagir avec l'information de façon rapide et efficace. L'écran tactile répond aux gestes habituellement utilisés sur les smartphones et tablettes, comme pincer, zoomer et faire défiler.

**L'écran de 12,3pouces du combiné d'instruments** avec cadrans virtuels et affichage cartographique 3D en plein écran rend la conduite encore plus agréable. Vous pouvez sélectionner l'affichage 3D plein écran ou choisir l'un des quatre thèmes graphiques selon vos préférences.

**Le système de navigation optimisé avec disque dur SSD** offre des temps de réponse nettement plus rapides que les systèmes conventionnels. Lorsque vous saisissez une destination, le système vous indique si vous disposez d'une réserve de carburant suffisante pour effectuer le voyage. Il affiche ensuite les stations-service situées sur la partie du trajet où le véhicule pourrait manquer de carburant. Le système présente automatiquement les options de stationnement.

**Unité de stockage de fichiers numériques** d'une capacité de 10 Go pour votre musique et vos films. Système « plug-and-play » utilisant deux ports USB pour des vitesses de transfert rapides.



Explorez InControl sur [jaguar.fr/incontrol](http://jaguar.fr/incontrol)

Certaines fonctionnalités et options spécifiques du système InControl ainsi que leur disponibilité varient selon les pays. Veuillez contacter votre concessionnaire pour connaître les informations concernant votre pays. Certaines fonctionnalités nécessitent l'utilisation d'une carte micro SIM et d'un forfait données adapté supplémentaire au-delà de la période d'engagement conseillé par votre concessionnaire.

# INCONTROL CONNECT PRO

## PACK CONNECTIVITÉ AMÉLIORÉ EN OPTION

Les services, technologies et applications de InControl Connect Pro offrent le nec plus ultra en termes de connectivité. Ce pack comprend de nombreuses fonctions, dont :

**InControl Apps** inclut toute une série d'applications approuvées par Jaguar qui peuvent être connectées à la XJ depuis votre smartphone. Le système garantit une utilisation sûre et pratique d'applications optimisées pour un usage embarqué.

**Remote Premium** est une application qui vous permet de contrôler votre XJ et d'interagir avec elle depuis votre smartphone. Vous pouvez verrouiller ou déverrouiller les portes, localiser votre XJ sur une carte ou à l'aide de la fonction « bip et allumage des feux » et suivre vos trajets.

**Le hotspot Wi-Fi** vous permet de créer une borne 3G via l'antenne du véhicule en utilisant une carte SIM. Vous pouvez connecter jusqu'à huit appareils pour lire vos e-mails, naviguer sur le Web et télécharger du contenu.

**L'application Route Planner Companion** vous permet de préplanifier votre itinéraire via votre smartphone Apple ou Android. Le système vous guide vers votre XJ, où vous trouverez l'itinéraire sélectionné disponible sur l'écran tactile. À la fin du trajet, l'application vous guide jusqu'à votre destination finale.

**Pro Services** offre un éventail complet de services connectés, dont :

**Informez vos contacts de votre heure d'arrivée estimée**, telle que calculée par le système de navigation. Le système peut envoyer des mises à jour automatiques par texto ou e-mail, sans aucune intervention de votre part.

**Le mode Déplacements** mémorise vos trajets quotidiens de façon à vous indiquer le temps de parcours prévu et vous suggérer automatiquement un itinéraire alternatif basé sur les données historiques et l'information trafic en temps réel.

**Le mode Arrivée** affiche une vue interactive à 360° de votre destination pour vous permettre de terminer votre trajet en beauté. Cette vue s'affiche à nouveau automatiquement à votre arrivée.

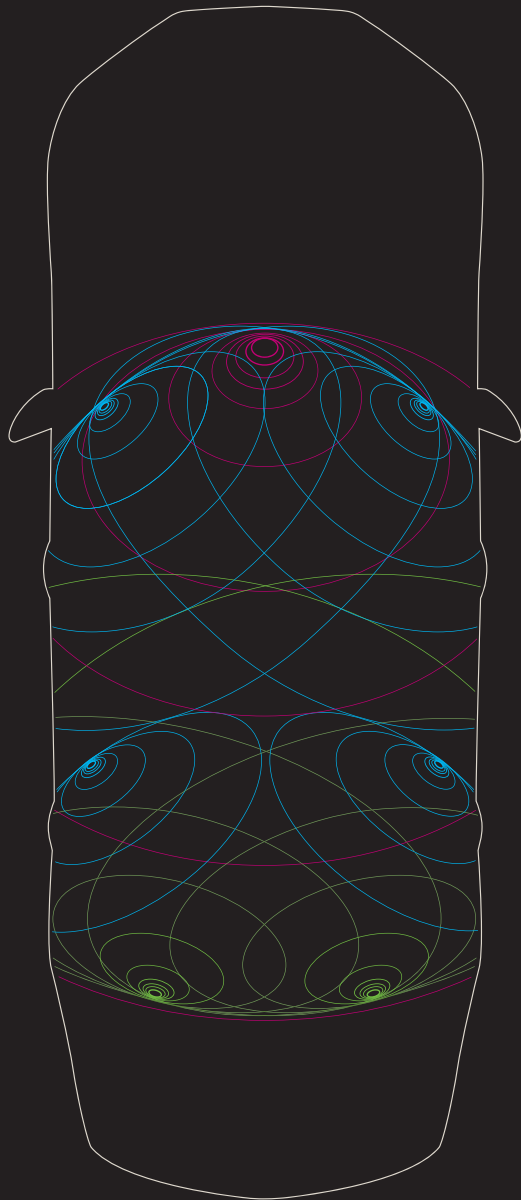

# SYSTÈMES AUDIO

➤ MERIDIAN | TRIFIELD™ | AIDE À LA CONVERSATION

Les systèmes audio exceptionnels de la XJ donnent vie à votre musique. Grâce à l'utilisation de la technologie d'égalisation Audyssey MultEQ, tous offrent un son précis et enveloppant. Le système audio Jaguar optimise l'acoustique grâce à ses douze haut-parleurs. Pour une expérience sonore encore plus poussée, vous pouvez opter pour l'un des systèmes audio Meridian disponibles en option.

Trois systèmes audio conçus spécialement pour la XJ par Meridian, l'expert britannique de l'audio, sont proposés : le système audio numérique Meridian de 380W, le système audio surround numérique Meridian de 825W et le système audio numérique Reference de 1300W. Tous trois incluent des technologies avancées, dont le logiciel DSP de traitement numérique du son, qui crée un rendu stéréo très fidèle dans tout l'habitacle en optimisant chaque élément du système, ainsi que la technologie de correction de l'habitacle qui renforce la clarté du son et permet une reproduction extrêmement fidèle de vos morceaux.

Le système audio numérique Meridian de 380W comprend 14 haut-parleurs dont un caisson de graves à double bobine et 2 haut-parleurs de graves de 8 pouces placés dans les portières avant pour une qualité d'écoute remarquable. Le système audio numérique surround Meridian de 825W est équipé de 20 haut-parleurs, dont un caisson de graves à double bobine, pour produire un son surround 7.1, et de la technologie Trifield, exclusivité Meridian, qui garantit une image stéréo parfaite pour chacun des passagers.

Le tout nouveau système numérique Reference de 1300W fait appel à 26 enceintes. S'appuyant sur la psychoacoustique, ce système très haut de gamme produit un son si fidèle qu'il est perçu par le cerveau comme une interprétation réelle des instruments, pour des émotions plus intenses.

Vous pouvez également désormais tenir une réunion ou une simple conversation sans jamais avoir à lever la voix. Inclue de série avec le système numérique Reference de 1300W, l'aide à la conversation permet au conducteur ou au passager avant de parler facilement aux passagers arrière – et vice versa. Des micros individuels placés au-dessus des sièges amplifient la voix des passagers via les enceintes du système audio afin que tout le monde puisse être entendu sans effort.

- Image centrale holographique
- Ondes provenant des haut-parleurs des portes : aigus, médiums, basses
- Ondes provenant du système ambiophonique

Diagramme représentant le système audio ambiophonique numérique Meridian de 825W.



MERIDIAN



**250** 

WATTS

**12** 

HAUT-PARLEURS

**8** 

CANAUX  
D'AMPLIFICATION



**380** 

WATTS

**14** 

HAUT-PARLEURS

**12** 

CANAUX  
D'AMPLIFICATION



**825** 

WATTS

**20** 

HAUT-PARLEURS

**15** 

CANAUX  
D'AMPLIFICATION



**1300** 

WATTS

**26** 

HAUT-PARLEURS

**17** 

CANAUX  
D'AMPLIFICATION

### SYSTÈME AUDIO JAGUAR

250 W\*,  
12 haut-parleurs,  
amplificateur 8 canaux,  
égalisation audio Audyssey MultEQ

### SYSTÈME AUDIO NUMÉRIQUE MERIDIAN

380 W\*,  
14 haut-parleurs,  
amplificateur DSP Classe D 12 canaux,  
égalisation audio Audyssey MultEQ,  
Contrôle dynamique du volume

### SYSTÈME AUDIO À SON SURROUND MERIDIAN

825 W\*,  
20 haut-parleurs,  
amplificateur DSP Classe D 15 canaux,  
égalisation audio Audyssey MultEQ,  
son surround 7.1,  
Technologie Trifield

### SYSTÈME AUDIO À SON SURROUND MERIDIAN REFERENCE

1300 W\*,  
26 haut-parleurs,  
amplificateur DSP Classe D 17 canaux,  
égalisation audio Audyssey MultEQ,  
son surround 7.1,  
Technologie Trifield,  
Aide à la conversation



# SÉCURITÉ ET EFFICACITÉ

## SYSTÈMES D'AIDE À LA CONDUITE AVANCÉS

La XJ est équipée d'une large gamme de systèmes d'aide à la conduite, disponibles de série ou en option selon le modèle choisi. Tous sont conçus pour rendre la conduite plus aisée et plus sûre.



### 1 AIDE AU STATIONNEMENT A 360\*\*

L'aide au stationnement à 360° utilise des capteurs ultrasons positionnés sur l'avant, l'arrière et les côtés du véhicule pour vous avertir de la présence d'obstacles autour de la XJ lors de manœuvres de stationnement ou de sortie d'un emplacement en bataille.



### 2 ÉCLAIRAGE AVANT ADAPTATIF\*

L'éclairage avant adaptatif réagit aux données de la direction et modifie la profondeur du faisceau afin de mieux éclairer les virages, tandis que la gestion intelligente des feux de route détecte les véhicules arrivant en sens inverse et permute automatiquement entre feux de route et feux de croisement.



### 3 SYSTÈMES DE SÉCURITÉ AVANCÉS

Les systèmes de sécurité avancés de la XJ, dont une technologie airbag sophistiquée, aident à protéger activement toutes les personnes à bord. Le système de détection d'impact avec les piétons contribue à réduire les blessures survenues à un piéton en cas de collision.



### 4 RECONNAISSANCE DES PANNEAUX DE SIGNALISATION\*

Le système de reconnaissance des panneaux de signalisation détecte les limitations de vitesse en cours et les affiche dans le combiné d'instruments. Ce système intelligent est également capable d'identifier les limitations de vitesse locales et temporaires.



### 5 SYSTÈME DE SURVEILLANCE ANTI-ANGLE MORT AVEC SYSTÈME DE DÉTECTION DE VÉHICULES EN APPROCHE ET DU TRAFIC EN MARCHÉ ARRIÈRE\*

Le système de surveillance anti-angle mort vous avertit de la présence de véhicules ou d'obstacles sur les côtés de la XJ, tandis que la détection de véhicules en approche détecte les véhicules qui s'approchent depuis l'arrière. Les deux systèmes émettent une alerte via une icône affichée dans le rétroviseur correspondant. La détection du trafic en marche arrière avertit le conducteur, via une alerte sonore et l'écran tactile, de l'approche de véhicules hors de son champ de vision, par exemple pour sortir d'un emplacement en bataille.



### 6 AIDE AU STATIONNEMENT\*\*

L'aide au stationnement vous facilite la vie en ville. Le système fonctionne pour le stationnement parallèle et perpendiculaire et manœuvre automatiquement la XJ dans et hors d'un espace tandis que le conducteur actionne les pédales.

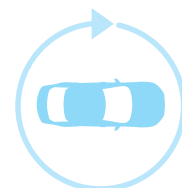

### 7 SYSTÈME DE CAMÉRAS DE PROXIMITÉ\*

Le système de caméras de proximité fait appel à quatre caméras disposées tout autour du véhicule pour afficher différentes vues des alentours de la XJ sur l'écran tactile central. Le dispositif facilite les manœuvres de stationnement en bordure de trottoir, d'entrée et de sortie d'un emplacement restreint ainsi qu'aux croisements.

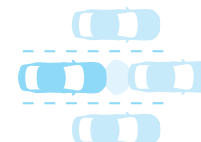

### 8 RÉGULATEUR DE VITESSE ADAPTATIF AVEC ASSISTANCE EMBOUTEILLAGE\*

Le régulateur de vitesse adaptatif avec assistance embouteillage est capable de détecter si le véhicule précédant la XJ ralentit et de réduire ainsi sa propre vitesse afin de maintenir une distance de sécurité adaptée. Une fois que la voie est libre, la XJ revient à la vitesse prédéfinie.

\*En option. \*\*Disponible uniquement sur les modèles à propulsion (RWD).

VÉHICULE PRÉSENTÉ : XJ PORTFOLIO À EMPATTEMENT LONG EN AMMONITE GREY AVEC ÉQUIPEMENTS EN OPTION (SELON LES PAYS)



## TECHNOLOGIES EFFICACES

 TECHNOLOGIE STOP/START | TECHNOLOGIES PROPRES

La XJ exploite une gamme de technologies visant à réduire la consommation et les émissions de CO<sub>2</sub>, tout en restant fidèle à la nature dynamique de Jaguar.



### TECHNOLOGIE STOP/START

Tous les moteurs de la XJ font appel à la technologie Stop/Start. Ce dispositif coupe le moteur à l'arrêt complet du véhicule et le redémarre instantanément au moment requis, contribuant ainsi à réduire la consommation, en particulier en ville.





#### DIRECTION ASSISTÉE ÉLECTRIQUE (EPAS)

La direction assistée électrique (EPAS) nouvelle génération de la XJ offre une réponse et un contrôle exceptionnel, en plus de l'assistance électrique immédiate nécessaire. Actionnée électriquement, elle fonctionne à la demande, ce qui permet d'économiser du carburant. Disponible uniquement sur les véhicules à propulsion.



#### AÉRODYNAMISME

La silhouette ultra efficace de la XJ est le résultat de centaines de milliers d'heures de simulations informatiques de dynamique des fluides. Jaguar dispose de l'un des laboratoires de tests virtuels les plus avancés au monde, testant la forme de la XJ en soufflerie jusqu'à obtenir le profil opposant la moindre résistance à l'air.

## AdBlue®

#### ADBLUE

Le moteur diesel de la XJ est équipé du système AdBlue qui permet d'obtenir des gaz d'échappement plus propres. AdBlue est un additif non toxique, ininflammable et biodégradable qui traite les gaz du système d'échappement pour éliminer les émissions d'oxyde d'azote nocives.



#### ARCHITECTURE EN ALUMINIUM

L'architecture tout en aluminium de la XJ en fait l'un des véhicules les plus légers de sa catégorie, de sorte qu'elle consomme moins de carburant et génère également moins d'émissions de CO<sub>2</sub>. Construite jusqu'à 50 pour cent en aluminium recyclé, la XJ est une référence en matière de développement durable.

# PERSONNALISATION XJ - VOTRE CHOIX

 Configurez votre véhicule sur [jaguar.fr](http://jaguar.fr)



## CHOISISSEZ VOTRE MOTEUR

**Page 52**

Choisissez l'un des puissants et efficaces moteurs essence ou diesel de la XJ selon votre style de conduite.

## CHOISISSEZ VOTRE MODÈLE ET VOS OPTIONS

**Page 54**

Comparez l'ensemble des équipements de série des modèles XJ.

## CHOISISSEZ VOTRE COULEUR

**Page 56**

Exprimez votre individualité grâce à l'une des teintes de carrosserie de la XJ.

## CHOISISSEZ VOS JANTES

### Page 58

Ajoutez votre touche personnelle à la nouvelle XJ et parachevez son style unique grâce à un large éventail de jantes en alliage au design remarquable.

## CHOISISSEZ VOTRE INTÉRIEUR

### Page 60

Une large sélection de matériaux, cuirs, boiseries et finitions haut de gamme est disponible pour correspondre à vos goûts précis.

## CHOISISSEZ VOS ACCESSOIRES JAGUAR

### Page 74

Faites la vôtre en rehaussant son style, sa fonctionnalité et sa polyvalence, grâce aux accessoires XJ officiels disponibles auprès de votre concessionnaire Jaguar.



# 1 CHOISISSEZ VOTRE MOTEUR

 Configurez votre véhicule sur [jaguar.fr](http://jaguar.fr)

## > MOTEURS ESSENCE

### 3.0 LITRES V6

ESSENCE

À COMPRESSEUR AWD

PUISSANCE MAX. 340ch CEE
COUPLE MAX. 450Nm CEE
ACCÉLÉRATION 0-100 km/h en 6,4 secondes
VITESSE MAX. 250km/h
CYCLE MIXTE 9,8l/100km
ÉMISSIONS DE CO <sub>2</sub> 234 g/km
LUXE PREMIUM, PORTFOLIO, AUTOBIOGRAPHY **



0-100 KM/H



VITESSE MAX. KM/H

\*Les chiffres fournis proviennent d'essais officiels réalisés conformément à la législation européenne. Fournis uniquement à des fins de comparaison. Les valeurs réelles peuvent différer.

\*\*Disponible uniquement sur XJ châssis long  
Les chiffres de consommation sont indiqués aux pages spécifications techniques.

## 5.0 LITRE V8

ESSENCE SURALIMENTÉ

PUISSANCE MAX. 550ch CEE
COUPLE MAX. 680Nm CEE
ACCÉLÉRATION 0-100Km/h en 4,6 secondes
VITESSE MAX. 280Km/h
CYCLE MIXTE 11,1 l/100Km*
ÉMISSIONS DE CO <sub>2</sub> 264 g/km
XJR



0-100 KM/H



VITESSE MAX. KM/H

## > MOTEUR DIESEL

## 3.0 LITRES V6

DIESEL À TURBOCOMPRESSEUR

PUISSANCE MAX. 300ch CEE
COUPLE MAX. 700Nm CEE
ACCÉLÉRATION 0-100 km/h en 6,2 secondes
VITESSE MAX. 250 km/h
CYCLE MIXTE 5,7l/100 km
ÉMISSIONS DE CO <sub>2</sub> 149 g/km
LUXE, LUXE PREMIUM, PORTFOLIO, AUTOBIOGRAPHY**



0-100 KM/H



VITESSE MAX. KM/H

# 2 CHOISISSEZ VOTRE MODÈLE

 Configurez votre véhicule sur [jaguar.fr](http://jaguar.fr)

## > LUXE



### LUXE

#### PRINCIPAUX ÉQUIPEMENTS

Sièges 14 directions dont réglage lombaire  
Sièges en cuir, avant et arrière chauffants  
Jeu de tapis de sol  
Système de navigation par satellite  
Système audio Jaguar (250W)  
Climatisation à deux zones  
Transmission audio et vidéo Bluetooth®  
Système d'aide au stationnement avant et arrière  
Contrôle de progression toutes surfaces  
Phares full-LED  
Double tubulure d'échappement ovale  
Calandre chromée avec contour chromé  
Prises d'air latérales chromées



### LUXE PREMIUM

#### PRINCIPAUX ÉQUIPEMENTS (EN PLUS DE L'ÉQUIPEMENT LUXE)

Sièges avant et arrière chauffants et ventilés  
Sièges en cuir à grain tendre perforé  
Fermeture assistée des portières et Jaguar Smart Key System™ (accès et démarrage sans clé)  
Rétroviseurs extérieurs rabattables électriquement



### PORTFOLIO

#### PRINCIPAUX ÉQUIPEMENTS (EN PLUS DE L'ÉQUIPEMENT LUXE PREMIUM)

Sièges 18 directions dont réglage lombaire  
Sièges en cuir à grain tendre perforé et matelassé, avant avec cinq programmes de massage  
Gamme étendue de finitions intérieures  
Volant chauffant  
Jeu de tapis de sol de qualité supérieure  
Système audio numérique Meridian (380 W)  
Climatisation quatre zones



### AUTOBIOGRAPHY\*

#### PRINCIPAUX ÉQUIPEMENTS (EN PLUS DE L'ÉQUIPEMENT PORTFOLIO)

Sièges en cuir semi-aniline perforé et matelassé  
Plaques de seuils éclairées  
Pédales métallisées  
Phares full-LED avec éclairage adaptatif et gestion automatique des feux de route  
Reconnaissance des panneaux de signalisation  
Système de caméras panoramiques  
Détection de véhicules en approche avec surveillance anti-angle mort et détection du trafic en marche arrière  
Aide au stationnement à 360°  
Aide au stationnement - créneau, en bataille et sortie

\*Le modèle Autobiography est disponible uniquement avec un châssis long - la XJR est disponible uniquement avec un châssis court

Images illustrant l'équipement en option.

Les équipements de série peuvent être remplacés lors du choix de niveaux de finition alternatifs.

L'équipement de série peut varier selon le type de moteur et la transmission.

Équipements de série : Veuillez vous référer au tarif ou au site web [jaguar.fr](http://jaguar.fr)



## > SPORT



XJR\*

### **PRINCIPAUX ÉQUIPEMENTS (EN PLUS DE L'ÉQUIPEMENT LUXE PREMIUM)**

- Plaques de seuil R avant et arrière
- Système audio Meridian à son Surround (825 W)
- Phares full-LED avec éclairage adaptatif et gestion automatique des feux de route
- Quadruple embout d'échappement XJR
- Étriers peints en rouge avec insigne Jaguar
- Ouïes de capot XJR
- Jupe arrière couleur carrosserie
- Système d'échappement sport XJR
- Suspension XJR
- Différentiel actif

# 3 CHOISISSEZ VOTRE COULEUR

 Configurez votre véhicule sur [jaguar.fr](http://jaguar.fr)

NON MÉTALLISÉE

MÉTALLISÉE

Polaris White

Ebony

Glacier White

Rhodium Silver

Quartzite

Ammonite Grey

Caesium Blue

Dark Sapphire

Odyssey Red

Aurora Red



PALETTE MÉTALLISÉE PREMIUM

Italian Racing Red    British Racing Green    Ultimate Black    Ingot    Gallium Silver    Tempest Grey    Storm Grey    Black Berry    Cosmic Black





# 4 CHOISISSEZ VOS JANTES

 Configurez votre véhicule sur jaguar.fr



19" ALEUTIAN\*\*  
Argentées



19" TOBA†  
Argentées



19" SUNDA  
Argentées

FINITION JANTES ALLIAGE	19" ALEUTIAN**	19" TOBA†	19" SUNDA
JANTES EN ALLIAGE/DIMENSIONS	9.0J x 19" / 10.0J x 19"	9.0J x 19" / 10.0J x 19"	9.0 J x 19" / 10.0 J x 19"
DIMENSIONS DES PNEUS	245/45ZR19/275/40ZR19	245/45ZR19/275/40ZR19	245/45ZR19/275/40ZR19
CODE	C45C	C45D	C52F
Luxe	●	○	○
Luxe Premium	●	●	○
Portfolio	○	●	○
Autobiography	○	○	○
XJR	—	—	—



19" TOBA POLIES



20" KASUGA



20" KASUGA POLISHED



20" ORONA

FINITION JANTES EN ALLIAGE	19" TOBA POLIES	20" KASUGA	20" KASUGA POLISHED	20" ORONA
JANTES EN ALLIAGE/DIMENSIONS	9.0J x 19" / 10.0J x 19"	9.0J x 20" / 10.0J x 20"	9.0J x 20" / 10.0J x 20"	9.0J x 20" / 10.0J x 20"
DIMENSIONS DES PNEUS	245/45ZR19/275/40ZR19	245/40ZR20/275/35ZR20	245/40ZR20/275/35ZR20	245/40ZR20/275/35ZR20
CODE	C45E	C45G	C45H	C45J
Luxe	○	○	○	○
Luxe Premium	○	○	○	○
Portfolio	○	○	○	○
Autobiography	○	○	○	○
XJR	—	—	—	—

● De série ○ En option — Non disponible

\*\*De série sur les modèles Luxe et Luxe Premium avec le moteur V6 3L Diesel 300ch CEE †En option sur le modèle Luxe Premium avec le moteur V6 3L Diesel 300ch CEE et de série avec le moteur V6 3L essence 340ch CEE. La disponibilité des équipements de série et en option varie selon le marché. Consultez votre distributeur Jaguar pour plus d'informations.



FINITION JANTES ALLIAGE	20" ORONA POLISHED	20" MATAIVA	20" MAROA
JANTES EN ALLIAGE / DIMENSIONS	Polies 9,0 J x 20" / 10,0 J x 20"	Argentées 9,0 J x 20" / 10,0 J x 20"	Satin Grey et Diamond Turned 9,0 J x 20" / 10,0 J x 20"
DIMENSIONS DES PNEUS	245/40ZR20 / 275/35ZR20	245/40ZR20 / 275/35ZR20	245/40ZR20 / 275/35ZR20
CODE	C45K	C45L	C46B
Luxe	○	—	—
Luxe Premium	○	—	—
Portfolio	○	—	—
Autobiography	○	●	○
XJR	—	—	—



FINITION JANTES ALLIAGE	20" FARALLON	20" FARALLON	20" FARALLON
JANTES EN ALLIAGE / DIMENSIONS	Technical Grey 9,0 J x 20" / 10,0 J x 20"	Argentées 9,0 J x 20" / 10,0 J x 20"	Noir Brillant 9,0 J x 20" / 10,0 J x 20"
DIMENSIONS DES PNEUS	265/35R20 / 295/30R20	265/35R20 / 295/30R20	265/35R20 / 295/30R20
CODE	C51Y	C51Z	C52H
Luxe	—	—	—
Luxe Premium	—	—	—
Portfolio	—	—	—
Autobiography	—	—	—
XJR	●	○	○

# 5 CHOISISSEZ VOTRE INTÉRIEUR



Configurez votre véhicule sur [jaguar.fr](http://jaguar.fr)

LUXE							
	SIÈGES EN CUIR AVEC COUTURE	BOISERIE	GARNITURE DE PAVILLON MORZINE	HAUT DU TABLEAU DE BORD	PARTIE INFÉRIEURE DU TABLEAU DE BORD	TAPIS DE SOL	CODES POUR FINITIONS INTÉRIEURES ET OPTIONS
De série							
	Cashew/Cashew	Bois de rose satiné	Ivory	Truffle	Cashew	Truffle	BAON
	Jet/Jet	Bois de rose satiné	Ivory	Jet	Jet	Jet	BAOM
LUXE PREMIUM							
	SIÈGES EN CUIR PLEINE FLEUR PERFORÉ AVEC COUTURE/PASSEPOIL	BOISERIE	GARNITURE DE PAVILLON MORZINE	HAUT DU TABLEAU DE BORD À TOUCHER DOUX	PARTIE INFÉRIEURE DU TABLEAU DE BORD	TAPIS DE SOL	CODES POUR FINITIONS INTÉRIEURES ET OPTIONS
De série							
	Ivory/Oyster/Oyster	Chêne cendrée finition brillante	Ivory	Oyster	Ivory	Oyster	BAOR
	Cashew/Truffle/Truffle	Chêne cendrée finition brillante	Ivory	Truffle	Cashew	Truffle	BAOQ
	London Tan/Jet/Jet	Chêne cendrée finition brillante	Ivory	Jet	London Tan	Jet	BAOS
	Jet/Ivory/Ivory	Chêne cendrée finition brillante	Ivory	Jet	Jet	Jet	BAOP
PORTFOLIO							
	SIÈGES EN CUIR PLEINE FLEUR PERFORÉ ET MATELASSÉ AVEC COUTURE	BOISERIE	GARNITURE DE PAVILLON EN SUÉDINE PREMIUM	HAUT DU TABLEAU DE BORD EN CUIR PLEINE FLEUR	PARTIE INFÉRIEURE DU TABLEAU DE BORD	TAPIS DE SOL	CODES POUR FINITIONS INTÉRIEURES ET OPTIONS
De série							
	Navy/Ivory	Ébène finition brillante	Ivory	Navy	Navy	Navy	BAOY
	Jet/Ivory	Ébène finition brillante	Ivory ou Jet	Jet	Jet	Jet	BAOT
	Cirrus/Mineral	Ébène finition brillante	Ivory	Mineral	Cirrus	Mineral	BAOX
	London Tan/Jet	Ébène finition brillante	Ivory ou Jet	Jet	London Tan	Jet	BAOZ
	Cashew/Truffle	Ébène finition brillante	Ivory	Truffle	Cashew	Truffle	BAOU
	Ivory/Oyster	Ébène finition brillante	Ivory	Oyster	Ivory	Oyster	BAOW
	Ivory/Jet	Ébène finition brillante	Ivory ou Jet	Jet	Ivory	Jet	BAOV

Veuillez consulter votre concessionnaire Jaguar pour de plus amples informations.



AUTOBIOGRAPHY							
	SIÈGES EN CUIR SEMI-ANILINE PERFORÉ ET MATELASSÉ AVEC COUTURE	BOISERIE	GARNITURE DE PAVILLON EN CUIR PLEINE FLEUR	HAUT DU TABLEAU DE BORD EN CUIR PLEINE FLEUR	PARTIE INFÉRIEURE DU TABLEAU DE BORD	TAPIS DE SOL	CODES POUR FINITIONS INTÉRIEURES ET OPTIONS
<b>De série</b>							
	Ivory / Mineral	Chêne foncé finition brillante avec incrustation au laser	Ivory	Mineral	Ivory	Mineral	BAPE
	Ivory / Jet	Chêne foncé finition brillante avec incrustation au laser	Ivory ou Jet	Jet	Ivory	Jet	BAPC
	Cirrus / Navy	Chêne foncé finition brillante avec incrustation au laser	Ivory	Navy	Cirrus	Navy	BAPF
	Cashew / Truffle	Chêne foncé finition brillante avec incrustation au laser	Ivory	Truffle	Cashew	Truffle	BAPB
	London Tan / Jet	Chêne foncé finition brillante avec incrustation au laser	Ivory ou Jet	Jet	London Tan	Jet	BAPG
	Bordeaux / Bordeaux	Chêne foncé finition brillante avec incrustation au laser	Ivory ou Jet	Jet	Bordeaux	Jet	BAPD
	Jet / Ivory	Chêne foncé finition brillante avec incrustation au laser	Ivory ou Jet	Jet	Jet	Jet	BAPA
XJR							
	SIÈGES SPORT EN CUIR PLEINE FLEUR PERFORÉ AVEC COUTURE	BOISERIE	GARNITURE DE PAVILLON EN SUÉDINE	HAUT DU TABLEAU DE BORD EN CUIR PLEINE FLEUR	PARTIE INFÉRIEURE DU TABLEAU DE BORD	TAPIS DE SOL	CODES POUR FINITIONS INTÉRIEURES ET OPTIONS
<b>De série</b>							
	Bi-ton Jet / Red / Red	Piano Black	Jet	Jet	Jet	Jet	BAMT
	Jet / Red	Piano Black	Jet	Jet	Jet	Jet	BAMQ
	Bi-ton Jet / London Tan / London Tan	Piano Black	Jet	Jet	Jet	Jet	BAMU
	Jet / London Tan	Piano Black	Jet	Jet	Jet	Jet	BAMR
	Bi-ton Jet / Ivory / Ivory	Piano Black	Jet	Jet	Jet	Jet	BAMS

# 5 CHOISISSEZ VOTRE INTÉRIEUR

 Configurez votre véhicule sur [jaguar.fr](http://jaguar.fr)

Intérieur présenté : Sièges en cuir Cashew avec haut du tableau de bord Truffle, garniture de pavillon Ivory morzine, bois de rose satiné et tapis de sol Truffle.



# LUXE

## COMBINAISONS DE COLORIS INTÉRIEURS

### DE SÉRIE - CUIR

1

SIÈGES À COUTURES TON SUR TON



Cashew avec couture Cashew



Jet avec couture Jet

2

BOISERIE



Bois de rose finition satinée



Bois de rose finition satinée

3

GARNITURE DE PAVILLON MORZINE



Ivory



Ivory

4

HAUT DU TABLEAU DE BORD



Truffle

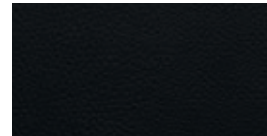

Jet

5

PARTIE INFÉRIEURE DU TABLEAU DE BORD



Cashew

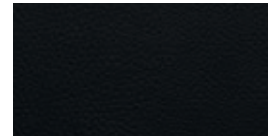

Jet

6

TAPIS DE SOL

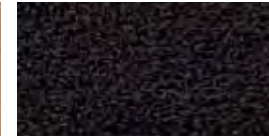

Truffle



Jet

### OPTIONS FINITIONS

Fibre de carbone, ébène finition brillante, ébène finition brillante avec incrustations en ruban, loupe de noyer finition brillante, chêne foncé finition brillante, ronce de noyer finition brillante, Piano Black, chêne foncé finition brillante avec incrustations linéaires, orme finition satinée, zebrano moyen finition satinée ou noyer ombré



# 5 CHOISISSEZ VOTRE INTÉRIEUR

⚙️ Configurez votre véhicule sur [jaguar.fr](http://jaguar.fr)











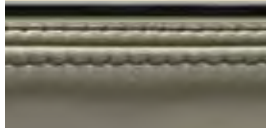

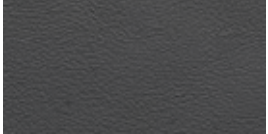









Intérieur présenté : Sièges en cuir pleine fleur Ivory avec haut du tableau de bord Oyster, garniture de pavillon Ivory morzine, boiserie chêne foncé finition brillante et tapis de sol Oyster.

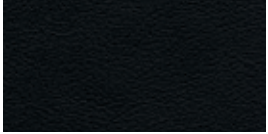

# LUXE PREMIUM

## COMBINAISONS DE COLORIS INTÉRIEURS

DE SÉRIE - SIÈGES EN CUIR PLEINE FLEUR

1	2	3	4	5	6
<p>SIÈGES À COUTURES CONTRASTÉES ET PASSEPOIL</p>  <p>Ivory avec coutures Oyster</p>	<p>BOISERIE</p>  <p>Chêne cendré finition brillante</p>	<p>GARNITURE DE PAVILLON MORZINE</p>  <p>Ivory</p>	<p>HAUT DU TABLEAU DE BORD</p>  <p>Oyster</p>	<p>PARTIE INFÉRIEURE DU TABLEAU DE BORD</p>  <p>Ivory</p>	<p>TAPIS DE SOL</p>  <p>Oyster</p>
<p>Cashew avec coutures Truffle</p> 	<p>Chêne cendré finition brillante</p> 	<p>Ivory</p> 	<p>Truffle</p> 	<p>Cashew</p> 	<p>Truffle</p> 
<p>London Tan avec coutures Jet</p> 	<p>Chêne cendré finition brillante</p> 	<p>Ivory</p> 	<p>Jet</p> 	<p>London Tan</p> 	<p>Jet</p> 
<p>Jet avec coutures Ivory</p> 	<p>Chêne cendré finition brillante</p> 	<p>Ivory</p> 	<p>Jet</p> 	<p>Jet</p> 	<p>Jet</p> 

### OPTIONS FINITIONS

Fibre de carbone, ébène finition brillante, ébène finition brillante avec incrustations laser, loupe de noyer finition brillante, bois de rose finition satinée, ronce de noyer finition brillante, Piano Black, chêne foncé finition brillante avec incrustations linéaires, orme finition satinée, zebrano finition satinée ou noyer ombré



# 5 CHOISISSEZ VOTRE INTÉRIEUR

⚙️ Configurez votre véhicule sur [jaguar.fr](http://jaguar.fr)

Intérieur présenté : Sièges en cuir pleine fleur Navy perforé et matelassé avec coutures contrastées Ivory, haut de tableau de bord Navy, garniture de pavillon en suédine Ivory, boiserie ébène finition brillante tapis de sol Navy. L'intérieur présenté est équipé du système multimédia arrière.











































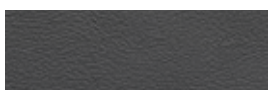

# PORTFOLIO

## COMBINAISONS DE COLORIS INTÉRIEURS

DE SÉRIE - SIÈGES EN CUIR PLEINE FLEUR

1	2	3	4	5	6
SIÈGES À COUTURES CONTRASTÉES	BOISERIE	GARNITURE DE PAVILLON EN SUÉDINE	HAUT DU TABLEAU DE BORD	PARTIE INFÉRIEURE DU TABLEAU DE BORD	TAPIS DE SOL
 Navy avec couture Ivory	 Ebène finition brillante	 Ivory	 Navy	 Navy	 Navy
 Jet avec couture Ivory	 Ebène finition brillante	 Ivory ou Jet	 Jet	 Jet	 Jet
 Cirrus avec couture Mineral	 Ebène finition brillante	 Ivory	 Mineral	 Cirrus	 Mineral
 London Tan avec couture Jet	 Ebène finition brillante	 Ivory ou Jet	 Jet	 London Tan	 Jet
 Cashew avec couture Truffle	 Ebène finition brillante	 Ivory	 Truffle	 Cashew	 Truffle
 Ivory avec couture Oyster	 Ebène finition brillante	 Ivory	 Oyster	 Ivory	 Oyster
 Ivory avec couture Jet	 Ebène finition brillante	 Ivory ou Jet	 Jet	 Ivory	 Jet

### OPTIONS FINITIONS

Fibre de carbone, ébène finition brillante avec incrustations, loupe de noyer finition brillante, chêne foncé finition brillante, ronce de noyer finition brillante, Piano Black, chêne foncé finition brillante avec incrustations linéaires, orme finition satinée, zebrano finition satinée, bois de rose finition satinée ou noyer ombré

# 5 CHOISISSEZ VOTRE INTÉRIEUR

⚙️ Configurez votre véhicule sur [jaguar.fr](http://jaguar.fr)













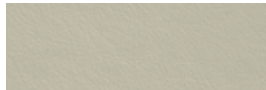
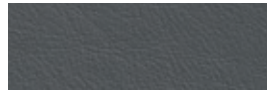
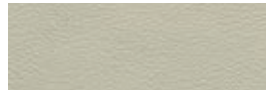

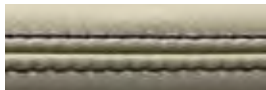

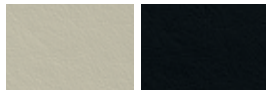
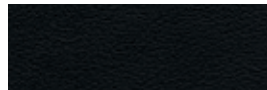

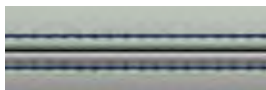

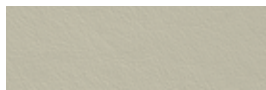





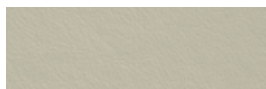





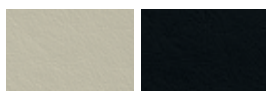



Intérieur présenté : Sièges en cuir semi-aniline perforé Ivory avec coutures contrastées Mineral, haut du tableau de bord Mineral, garniture de pavillon en cuir Ivory, boiserie Chêne nervuré avec incrustation au laser linéaire et tapis de sol Mineral. L'intérieur présenté est équipé du système multimédia arrière.

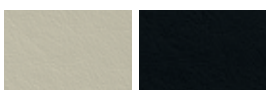

# AUTOBIOGRAPHY

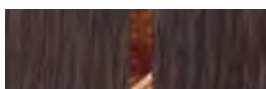
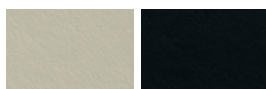
## COMBINAISONS DE COLORIS INTÉRIEURS

DE SÉRIE - SIÈGES EN CUIR SEMI-ANILINE

1	2	3	4	5	6
SIÈGES À COUTURES CONTRASTÉES	BOISERIE	GARNITURE DE PAVILLON EN CUIR	HAUT DU TABLEAU DE BORD	PARTIE INFÉRIEURE DU TABLEAU DE BORD	TAPIS DE SOL
 Ivory avec coutures Mineral	 Chêne foncé finition brillante avec incrustations linéaires	 Ivory	 Mineral	 Ivory	 Mineral
 Ivory avec coutures Jet	 Chêne foncé finition brillante avec incrustations linéaires	 Ivory ou Jet	 Jet	 Ivory	 Jet
 Cirrus avec coutures Navy	 Chêne foncé finition brillante avec incrustations linéaires	 Ivory	 Navy	 Cirrus	 Navy
 Cashew avec coutures Truffle	 Chêne foncé finition brillante avec incrustations linéaires	 Ivory	 Truffle	 Cashew	 Truffle
 London Tan avec coutures Jet	 Chêne foncé finition brillante avec incrustations linéaires	 Ivory ou Jet	 Jet	 London Tan	 Jet
 Bordeaux avec coutures Bordeaux	 Chêne foncé finition brillante avec incrustations linéaires	 Ivory ou Jet	 Jet	 Bordeaux	 Jet
 Jet avec coutures Ivory	 Chêne foncé finition brillante avec incrustations linéaires	 Ivory ou Jet	 Jet	 Jet	 Jet

### OPTIONS FINITIONS

Fibre de carbone, ébène finition brillante, ébène finition brillante avec incrustations, loupe de noyer finition brillante, chêne foncé finition brillante, ronce de noyer finition brillante, Piano Black, orme finition satinée, zebrano finition satinée, bois de rose finition satinée ou noyer ombré



# 5 CHOISISSEZ VOTRE INTÉRIEUR

⚙️ Configurez votre véhicule sur [jaguar.fr](http://jaguar.fr)

Intérieur présenté : Sièges en cuir pleine fleur bi-ton Jet/Red avec coutures contrastées Red, haut du tableau de bord Jet, garniture de pavillon en suédine Jet, boiserie Piano Black et tapis de sol Jet.



# XJR

## COMBINAISONS DE COLORIS INTÉRIEURS

DE SÉRIE - SIÈGES EN CUIR PLEINE FLEUR

①

SIÈGES SPORT  
À COUTURES CONTRASTÉES



Bi-ton Jet/Red  
avec coutures Red

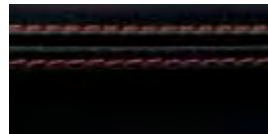

Jet avec coutures Red



Bi-ton Jet/London Tan  
avec coutures London Tan



Jet avec coutures London Tan

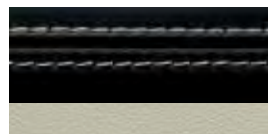

Bi-ton Jet/Ivory  
avec coutures Ivory

②

BOISERIE



Piano Black



Piano Black



Piano Black



Piano Black



Piano Black

③

GARNITURE  
DE PAVILLON EN SUÉDINE



Jet



Jet



Jet



Jet



Jet

④

HAUT DU  
TABLEAU DE BORD



Jet

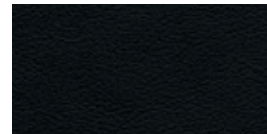

Jet



Jet

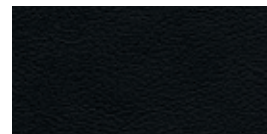

Jet



Jet

⑤

PARTIE INFÉRIEURE  
DU TABLEAU DE BORD



Jet

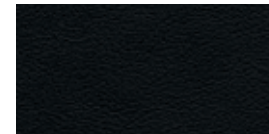

Jet



Jet

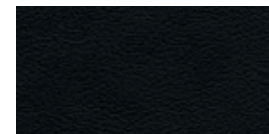

Jet



Jet

⑥

TAPIS DE SOL



Jet



Jet



Jet



Jet



Jet

### OPTIONS BOISERIES

Fibre de carbone

# 5 CHOISISSEZ VOTRE INTÉRIEUR

 Configurez votre véhicule sur [jaguar.fr](http://jaguar.fr)

Piano Black

Fibre de carbone

Chêne cendré finition brillante

Bois de rose satiné

Ébène finition brillante

Chêne foncé finition brillante avec incrustations linéaires





Ébène finition brillante  
avec incrustations



Noyer finition brillante



Loupe de noyer finition brillante



Ronce de noyer finition brillante



Orme satiné



Zebrano satiné



# 6 CHOISISSEZ VOS ACCESSOIRES JAGUAR

Pour plus d'informations sur la gamme complète d'accessoires Jaguar montés par le concessionnaire, consultez votre concessionnaire ou rendez-vous sur [accessories.jaguar.fr](http://accessories.jaguar.fr)



## Sorties d'échappement finition polie\* C2D25247

Les sorties d'échappement finition polie accentuent le style raffiné de votre XJ.

\*Non disponibles sur les modèles Autobiography et XJR.  
\*\*Non compatible avec le système multimédia arrière.





**Coques de rétroviseurs chromées**  
**C2D5489 - Gauche**  
**C2D5488 - Droite**

Les coques de rétroviseurs chromées soulignent l'élégance des rétroviseurs extérieurs. Options côtés gauche et droit disponibles.



**Cintre fixé sur l'appuie-tête\*\***  
**C2Z23416**

Ce cintre monté sur l'appuie-tête est orné du sigle Jaguar et doté d'un mécanisme « à ressort » en acier chromé. Grâce à son système de fixation simple et sûr, il s'installe et se retire facilement et offre une solution de rangement pratique pour éviter de froisser vos vêtements.



**Palettes de changement de vitesse en aluminium**  
**T2R6547MMU**

Ces palettes de changement de vitesse en aluminium premium confèrent une finition de haute qualité à un élément clé du véhicule. Usinées à partir d'une machine à couler l'aluminium, les palettes sont polies à la main pour une finition superbe et anodisées pour ne pas se détériorer à l'usage.



**Plaques de seuils éclairées**

Ces élégantes plaques de seuil en aluminium s'éclairent à l'ouverture des portes conducteur et passager. Elles sont soulignées par une douce lumière bleue phosphorescente. Veuillez consulter votre concessionnaire Jaguar pour plus d'informations.



**Support pour iPad\*\***  
**C2Z22935**

Ce support pour iPad® siglé Jaguar se monte sur les appuie-tête des sièges avant, offrant une solution de divertissement flexible pour les passagers arrière. Grâce à son système de fixation rapide, il permet de monter et de démonter l'iPad® rapidement et facilement.



**Tapis de coffre premium**  
**C2D7450**

Tapis de coffre doux et luxueux Jet Black avec logo Jaguar. En velours épais de 2 050 g/m<sup>2</sup>, avec bordure en nubuck et coutures contrastées Dove.



# CARACTÉRISTIQUES TECHNIQUES

 Configurez votre véhicule sur [jaguar.fr](http://jaguar.fr)

		JAGUAR 3.0 LITRES V6 DIESEL À TURBOCOMPRESSEUR 300ch	JAGUAR 3.0 LITRES V6 ESSENCE À COMPRESSEUR 340ch	JAGUAR 5.0 LITRES V8 ESSENCE À COMPRESSEUR 550ch
<b>MOTEURS</b>				
Transmission		RWD	AWD	RWD
Cylindrée	cm <sup>3</sup>	2993	2995	5000
Puissance max.	Ch CEE (kW)	300 (221)	340 (250)	550 (405)
	à tr/min	4000	6500	6000-6500
Couple max.	Nm CEE	700	450	680
	à tr/min	2000	3500-5000	3500-4000
Boîtes de vitesses		automatique à 8 rapports	automatique à 8 rapports	automatique à 8 rapports
<b>PERFORMANCES</b>				
0-100Km/h	secondes	6,2	6,4	4,6
Vitesse max.	km/h	250 limitée	250 limitée	280 limitée
<b>CONSUMMATION<sup>1</sup> - EMPATTEMENT STANDARD</b>				
Cycle urbain	l/100Km	7,0	13,6 (20,8)	16,2
Cycle extra-urbain	l/100Km	5,2	7,6 (37,2)	8,2
Cycle mixte	l/100Km	5,7	9,8 (28,8)	11,1
Émissions de CO <sub>2</sub>	g/km	149	234	264
Capacité utile du réservoir	litres	77	80	80
<b>CONSUMMATION<sup>1</sup> - EMPATTEMENT LONG</b>				
Cycle urbain	l/100Km	7,0	13,6 (20,8)	16,2
Cycle extra-urbain	l/100Km	5,2	7,6 (37,2)	8,2
Cycle mixte	l/100Km	5,7	9,8 (28,8)	11,1
Émissions de CO <sub>2</sub>	g/km	149	234	264
Capacité du réservoir	litres	77	80	80
<b>DISPONIBILITÉ MOTEURS</b>				
Luxe		●	—	—
Luxe Premium		●	●	—
Portfolio		●	●	—
Autobiography		●	●	—
XJR		—	—	●

● De série — Non disponible

<sup>1</sup>Les chiffres fournis sont ceux obtenus lors d'essais officiels effectués par le constructeur conformément à la législation européenne.  
Les chiffres de consommation réelle de carburant peuvent différer de ceux obtenus lors des essais et sont fournis à titre indicatif uniquement.

<sup>2</sup>Les poids indiqués sont ceux d'un véhicule de base. Les équipements spéciaux entraînent un surpoids.

RWD : deux roues motrices. AWD : quatre roues motrices.

EMPATTEMENT STANDARD		JAGUAR 3.0 LITRES V6 DIESEL À TURBOCOMPRESSEUR 300ch	JAGUAR 3.0 LITRES V6 ESSENCE À COMPRESSEUR 340ch	JAGUAR 5.0 LITRES V8 ESSENCE À COMPRESSEUR 550ch
Transmission		RWD	AWD	RWD
Longueur totale	mm	5130	5130	5130
Largeur totale (rétroviseurs déployés/sans rétroviseur)	mm	2105/1899	2105/1899	2105/1899
Hauteur totale (antenne incluse)	mm	1460	1460	1460
Empattement	mm	3032	3032	3032
Voie avant/arrière	mm	1626/1604	1626/1604	1626/1604
Rayon de braquage (trottoir à trottoir)	m	11,9	12.4 (40.7)	11,9
Volume du coffre avec le système de réparation des pneus	litres - VDA	478	478	478
Espace aux jambes avant/arrière	mm	1055/988	1055/988	1055/988
Garde au toit avec toit panoramique (avant)	mm	1004	1004	1004
Garde au toit (arrière)	mm	960	960	960
Largeur aux épaules avant/arrière	mm	1464/1437	1464/1437	1464/1437
Poids <sup>2</sup>	kg	1835	1,865 (4,112)	1875
Poids total en charge autorisé <sup>2</sup>	kg	2400	2,430 (5,357)	2400
EMPATTEMENT LONG				
Longueur totale	mm	5255	5255	—
Largeur totale (rétroviseurs déployés/sans rétroviseur)	mm	2105/1899	2105/1899	—
Hauteur totale (antenne incluse)	mm	1460	1460	—
Empattement	mm	3157	3157	—
Voie avant/arrière	mm	1626/1604	1626/1604	—
Rayon de braquage (trottoir à trottoir)	m	12,3	12.9 (42.3)	—
Volume du coffre avec le système de réparation des pneus	litres - VDA	478	478	—
Espace aux jambes avant/arrière	mm	1055/1109	1055/1109	—
Espace aux jambes à l'arrière avec le pack Sièges arrière (sièges arrière relevés)	mm	1109	1109	—
Espace aux jambes à l'arrière avec le pack Sièges arrière (sièges arrière inclinés)	mm	1021	1021	—
Espace aux jambes à l'arrière avec le pack Sièges arrière premium (sièges arrière relevés)	mm	1087	1087	—
Espace aux jambes à l'arrière avec le pack Sièges arrière premium (sièges arrière inclinés)	mm	989	989	—
Garde au toit avec toit panoramique (avant)	mm	1004	1004	—
Garde au toit (arrière)	mm	960	960	—
Dégagement aux épaules avant/arrière	mm	1464/1437	1464/1437	—
Poids <sup>2</sup>	kg	1860	1,875 (4,134)	—
Poids total en charge autorisé <sup>2</sup>	kg	2450	2,450 (5,401)	—

# DIMENSIONS

**Largeur totale** (rétroviseurs déployés) 2105 mm

**Largeur hors tout** (sans rétroviseurs) 1899 mm

**Volume du coffre** 478 Litres

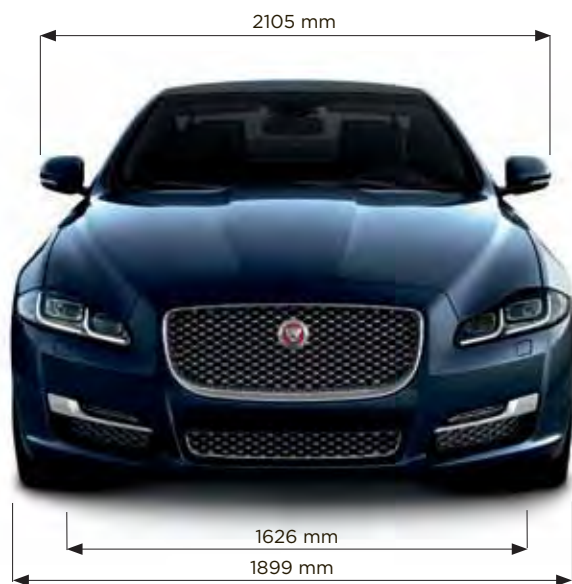

VÉHICULE PRÉSENTÉ : XJ PORTFOLIO À EMPATTEMENT STANDARD (SWB) AVEC ÉQUIPEMENTS EN OPTION (DISPONIBLE SELON LES PAYS)



**Rayon de braquage entre trottoirs (châssis court)**

Deux roues motrices 11,90 m  
Quatre roues motrices 12,40 m

**Rayon de braquage entre trottoirs (châssis long)**

Deux roues motrices 12,30 m  
Quatre roues motrices 12,90 m



Dimensions mesurées sur un véhicule avec un poids à vide.  
Volume du coffre mesuré suivant méthode VDA, avec parallélépipèdes de 200 x 100 x 50 mm.

## JAGUAR EXPERIENCE

Si vous achetez une XJ neuve dans notre réseau en France, l'adhésion au Jaguar Club vous est offerte pendant 3 ans : Une multitude de services et d'avantages, pour un style de vie conjugant élégance et performances. Quels que soient vos goûts et vos activités, vous pourrez profiter d'événements exclusifs et de partenariats avec de grandes marques de luxe, dans des conditions privilégiées, réservées aux membres du Jaguar Club.

Pour de plus amples informations, rendez-vous sur [jaguar.fr/experience-jaguar/jaguar\\_club](http://jaguar.fr/experience-jaguar/jaguar_club)



## DANS LES COULISSES

Vous vous êtes déjà demandé comment naît une Jaguar? En tant que membre du Jaguar Club, vous pourriez avoir l'opportunité de voir par vous-même le processus de fabrication, du début à la fin. Nous vous emmènerons dans les coulisses et vous verrez comment nos équipes de spécialistes assemblent ces voitures d'exception avec le plus grand soin - de la puissante F-TYPE au SUV performant révolutionnaire F-PACE.

Sous réserve de la programmation de l'événement et des places disponibles.



## EXPÉRIENCES DE CONDUITE

Il est rare de pouvoir tester les performances des tout derniers modèles Jaguar ou de revivre l'histoire légendaire de Jaguar. Le Jaguar Club vous propose des aventures de conduite exceptionnelles et inoubliables. Imaginez vous derrière le volant de nos plus performants modèles sur un circuit privé...

Dans la limite des places disponibles.



## EXPÉRIENCES LÉGENDAIRES

Régulièrement, des membres du Jaguar Club et des passionnés de Jaguar participent à notre programme Ice Driving Experience. La station de sport d'hiver de Gstaad, en Suisse, est l'endroit idéal pour vivre l'expérience unique d'une conduite sportive sur glace.

Sous réserve de la programmation de l'événement et dans la limite des places disponibles.



# L'UNIVERS JAGUAR

En faisant l'acquisition d'une XJ, vous entrez dans l'univers exaltant de Jaguar. Nous proposons aux propriétaires de Jaguar un ensemble de services et de produits exclusifs qui leur permet de profiter de leur véhicule avec la plus grande tranquillité d'esprit.



## JAGUAR CARE

La XJ est proposée avec une garantie et un plan d'entretien de trois ans kilométrage illimité. Nous avons baptisé ce programme Jaguar Care.



## ENTRETIEN

À chaque nouvelle génération de véhicules, Jaguar cherche à minimiser les coûts d'entretien et de réparation en utilisant de nouvelles technologies et des huiles synthétiques. La conception de nos véhicules permet également d'espacer les entretiens et de faciliter la maintenance, ce qui réduit davantage les frais d'exploitation.

## PIÈCES D'ORIGINE

Les pièces d'origine Jaguar sont développées, testées et fabriquées selon des normes strictes de qualité, d'adaptabilité et de durabilité. Chaque pièce est conçue spécifiquement pour que votre XJ délivre des performances optimales et dans l'optique de maximiser sa durée de vie.



## SERVICES FINANCIERS JAGUAR

Une Jaguar offre un niveau inégalé de performances et de raffinement. Grâce aux différents financements proposés par Jaguar, l'acquisition d'un véhicule Jaguar est une démarche à la fois simple et gratifiante. Que ce soit pour l'achat d'un véhicule neuf ou d'occasion, que vous soyez un professionnel ou un particulier, nous vous proposons des solutions de financement adaptées où vous seul êtes décisionnaire. Pour de plus amples informations, rendez-vous chez votre concessionnaire Jaguar le plus proche.



#### JAGUAR ASSISTANCE

Jaguar Assistance permet au propriétaire de bénéficier d'une assistance dans toutes les situations d'urgence, de l'immobilisation due à une panne, aux situations moins graves, telles qu'une crevaison. Vous pouvez compter sur notre assistance routière quelle que soit la situation, où que vous soyez.

#### ENTRETIENS ET RÉPARATIONS

Les composants clés de la XJ sont aisément accessibles pour des entretiens et des réparations rapides et à coûts réduits\*\*. Pour en savoir plus sur l'analyse de rentabilité de votre XJ, contactez votre concessionnaire Jaguar.



#### FLEET & BUSINESS

Jaguar est le constructeur automobile haut de gamme de choix pour les prestations professionnelles, avec des modèles très attractifs et un service client exceptionnel. En optant pour Jaguar, les entreprises font le choix de véhicules dynamiques et prestigieux qui reflètent parfaitement leur philosophie et leur image. Nous nous engageons à fournir un service client de très haute qualité, axé sur les besoins de chaque entreprise. Les véhicules sont maintenus en parfait état de marche et nous contrôlons en permanence que leurs performances et leur efficacité soient optimales. Plus d'informations sur [www.jaguar.fr](http://www.jaguar.fr)



#### JAGUAR MAGAZINE

Jaguar Magazine est le magazine officiel de Jaguar Cars. Il présente les nouvelles Jaguar XJ, XF, XE, F-TYPE et F-PACE et vous ouvre les portes d'un univers dédié au luxe, au style, au design et aux voyages.

#### COLLECTION JAGUAR

La toute dernière gamme de la Jaguar Collection a été réalisée avec le même soin et le même souci du détail que tous nos véhicules. Nous utilisons exclusivement des matériaux de haute qualité et des cuirs premium pour la confection de nos vêtements et de nos accessoires de voyage. Nous proposons également une collection en hommage à la tradition Jaguar qui célèbre les succès passés avec des objets et des vêtements inspirés de la course automobile. Pour plus d'informations, visitez notre boutique en ligne sur [jaguar.fr/about-jaguar/collection](http://jaguar.fr/about-jaguar/collection)

# GLOSSAIRE

## C

### CARTOGRAPHIE 3D

La cartographie tridimensionnelle est l'un des modes d'affichage du système de navigation. Elle offre une vue aérienne du paysage avec une présentation en trois dimensions des bâtiments qui améliore nettement l'orientation.

### CLIMATISATION QUATRE ZONES

Offre aux passagers arrière une commande de température séparée à droite et à gauche, supplémentaire par rapport à la climatisation à 2 zones avant.

### COMBINÉ D'INSTRUMENTS VIRTUELS

Écran de 12,3 pouces haute définition à technologie TFT (Thin Film Transistor) remplaçant les instruments traditionnels du tableau de bord. Il affiche toute une série d'informations de conduite importantes. Quatre thèmes graphiques et une cartographie 3D sont disponibles.

## J

### JAGUARDRIVE CONTROL

Interagit avec le Contrôle dynamique de la stabilité, les systèmes de gestion du moteur et de la transmission pour modifier les caractéristiques de la cartographie du moteur, du changement de vitesse et des freins. Il propose différents modes conçus pour optimiser la réactivité du véhicule en fonction des conditions extérieures et du style de conduite.

## M

### MODE HIVER

En mode Hiver, le système assouplit automatiquement l'accélération et applique un couple plus progressif pour maintenir un contrôle optimal sur les surfaces glissantes.

## P

### PSYCHOACOUSTIQUE

La psychoacoustique est l'étude des réponses psychologiques et physiologiques associées à l'écoute d'un son.

## R

### RÉTROVISEUR INTÉRIEUR À ANTI-ÉBLOUISSEMENT AUTOMATIQUE

Les rétroviseurs à anti-éblouissement atténuent automatiquement l'éblouissement provoqué par les phares des véhicules qui suivent.

## S

### SÉLECTEUR JAGUARDRIVE

Le sélecteur JaguarDrive s'élève de la console centrale au démarrage. Ce sélecteur de vitesse rotatif utilisé avec les transmissions automatiques vous permet de passer rapidement d'un mode à l'autre.

### SUSPENSION LIMOUSINE

Sur les modèles XJ à empattement long, la suspension pneumatique arrière a été spécialement recalibrée en vue d'optimiser le confort en offrant une qualité de marche de type limousine.

### SUSPENSION PNEUMATIQUE

La suspension pneumatique arrière remplace les ressorts classiques en acier par des ressorts pneumatiques afin de garantir un confort de marche et un contrôle maximum en ajustant automatiquement le taux du ressort en fonction de la situation.

### SYSTÈME ABS

Le système de freinage anti-blocage prévient le blocage des roues lors d'un freinage appuyé afin de garder le contrôle du véhicule.

### SYSTÈME JAGUAR SMART KEY - ACCÈS SANS CLÉ

Lorsque la clé Jaguar Smart Key est dans le véhicule, il suffit d'appuyer sur le bouton d'allumage pour démarrer le moteur.

## T

### TRAITEMENT NUMÉRIQUE DU SON (DSP)

La technologie de traitement numérique du signal développée par Meridian analyse toute une série de variables susceptibles d'impacter la qualité audio. Elle traite ensuite ces données au moyen d'algorithmes sophistiqués et adapte la puissance du système en conséquence. Ceci garantit un niveau de puissance et d'authenticité impossible à atteindre avec un système audio conventionnel.

### TRIFIELD™

La technologie Trifield exclusive de Meridian offre une expérience audio digne d'une salle de concert, optimisée à toutes les places.

## V

### VITRAGE ATHERMIQUE

Ce vitrage réfléchit les rayons infrarouges et réduit ainsi l'accumulation de chaleur à l'intérieur d'un véhicule exposé au rayonnement solaire. Filtre les rayons du soleil afin de réduire l'éblouissement et empêche les rayons UV nocifs de pénétrer dans l'habitacle.





#### REMARQUE IMPORTANTE

Jaguar Land Rover Limited applique une politique d'amélioration permanente des spécifications, de la conception et de la fabrication des véhicules. C'est pourquoi, malgré le soin apporté à l'exactitude des informations qui figurent dans cette brochure, celle-ci ne doit pas être considérée comme un guide infallible des spécifications actuelles de nos produits et ne constitue pas une offre commerciale contractuelle d'un véhicule particulier. Les véhicules présentés dans cette brochure font partie de la gamme mondiale Jaguar. Les spécifications, les options et la disponibilité varient selon les marchés et sont à vérifier auprès de votre distributeur Jaguar. Les distributeurs et concessionnaires ne sont pas des agents de Jaguar Land Rover Limited et ne peuvent en aucun cas engager la responsabilité expresse ou implicite de Jaguar Land Rover Limited dans quelque domaine que ce soit. Les cuirs de nos modèles sont d'origine bovine.

Les comparaisons sont basées sur les données du fabricant et sont testées avant la publication.

#### COLORIS

Les coloris imprimés et en ligne sont fournis à titre purement indicatif.

#### JAGUAR INNOVE EN MATIÈRE D'ENVIRONNEMENT

L'utilisation novatrice d'aluminium léger dans la F-PACE, la XF, la XE, la XJ et la F-TYPE, composé jusqu'à 50 % de matériau recyclé en circuit fermé issu du processus de fabrication de la carrosserie, apporte des avantages considérables en termes de performances.

Ces avantages incluent notamment une consommation de carburant plus faible et une réduction des émissions de CO<sub>2</sub> inhérente à sa conception légère. Notre objectif constant vise à garantir que les déchets d'aluminium récupérés au cours du processus d'emboutissage soient isolés et recyclés via un système en circuit fermé et réincorporés sous forme de panneaux d'aluminium de même niveau de qualité, réduisant ainsi les émissions de CO<sub>2</sub> par comparaison avec l'utilisation de panneaux d'aluminium vierges, lors de la phase de production du cycle de vie du véhicule. Jaguar s'engage à réduire sa dépendance envers les combustibles fossiles, à utiliser moins de ressources naturelles et à générer moins de déchets dans le cadre de son approche vis-à-vis d'un développement d'entreprise responsable et durable, appelé Innovation environnementale. Ce cahier des charges préconise de réduire en permanence les émissions de CO<sub>2</sub> et l'utilisation de ressources naturelles. Fin 2014, nous avons atteint 28 % de réduction des émissions de CO<sub>2</sub> liées à nos activités, 25 % de réduction des émissions dans notre flotte européenne, 75 % de réduction de nos déchets enfouis, 10 % de réduction de notre consommation d'eau et une amélioration de nos compétences logistiques de 18 % - ces chiffres étant basés sur tous les véhicules construits depuis 2007. De plus, les émissions de CO<sub>2</sub> au niveau de la ligne d'assemblage de chaque Jaguar construite au Royaume-Uni depuis 2009 sont compensées à 100 %, dans le cadre de notre engagement pour une construction automobile au bilan carbone neutre d'ici à 2020. Depuis 2013, les projets de compensation carbone sont également au cœur de notre programme mondial de responsabilité sociale des entreprises.

Pour chaque tonne de CO<sub>2</sub> émise lors du processus d'assemblage, Jaguar investit dans des projets qui permettent de réduire l'équivalent d'une tonne de CO<sub>2</sub> autre part et de fournir par la même occasion des avantages humanitaires et sociaux. Depuis 2013, la société a compensé 800 000 tonnes de CO<sub>2</sub> et amélioré la vie de plus de 2 millions de personnes dans le cadre du programme primé de réduction des émissions « Lifestraw carbon-for-water ». Compte tenu de la croissance des ventes mondiales de l'entreprise et de l'augmentation des investissements dans des sites d'exploitation plus efficaces, nous sommes fiers d'avoir atteint, et dans certains cas même dépassé, nos objectifs de 2012 à 2015 en matière d'innovation environnementale. Mais les efforts de la société ne s'arrêtent pas là. Nos centres de production sont certifiés ISO 14001 depuis 1998 et, en 2013, nous avons décroché le titre d'« Entreprise la plus responsable de l'année » au Royaume-Uni, décerné par l'organisme britannique Business in the Community. Forts de cette réussite, nous avons reçu en 2014 le « Queens award for Enterprise in Sustainable Development » (prix de la Reine pour les initiatives de développement durable). tournés vers l'avenir, nous avons développé notre vision 2020 pour une croissance durable qui met l'accent sur des améliorations continues en matière d'émissions de CO<sub>2</sub>, de neutralité carbone opérationnelle et de zéro déchet. La société va également améliorer la vie de 12 millions de personnes d'ici 2020 dans le cadre de son programme mondial de responsabilité sociale d'entreprise.

Meridian est une marque déposée de Meridian Audio Limited.

AdBlue® est une marque déposée de Verband der Automobilindustrie e. V. (VDA).

La marque et les logos Bluetooth® sont la propriété de Bluetooth SIG, Inc. L'utilisation de ces marques par Jaguar Land Rover Limited est soumise à une licence.

iPod, iPod Touch et iPad sont des marques de Apple Inc. déposées aux États-Unis et dans d'autres pays.

Le système de navigation doit toujours être utilisé dans des conditions non préjudiciables à une conduite prudente et à la sécurité des autres usagers de la route.

Celeron, Centrino, Intel, le logo Intel, Intel Atom, Intel Core, Intel Inside, le logo Intel Inside, Intel vPro, Intel Xeon Phi, Itanium, Pentium, et Xeon sont des marques déposées d'Intel Corporation aux États-Unis et/ou dans d'autres pays.

Cette brochure concerne la variante XJ-009

**VÉHICULE PRÉSENTÉ EN COUVERTURE : XJ R-SPORT EN COLORIS ULTIMATE BLACK AVEC ÉQUIPEMENTS EN OPTION (DISPONIBLE SELON LES PAYS)**  
**VÉHICULE PRÉSENTÉ EN QUATRIÈME DE COUVERTURE : XJ PORTFOLIO À EMPATTEMENT LONG EN COLORIS QUARTZITE AVEC ÉQUIPEMENTS EN OPTION (DISPONIBLE SELON LES PAYS)**

Jaguar France, Division de Jaguar Land Rover SAS,  
Société par actions simplifiées au capital de 3 115 880 euros,  
Domiciliée au 165 boulevard de Valmy - CS 70001-92706 Colombes cedex,  
Immatriculée au RCS de Nanterre sous le numéro 509 016 804  
jaguar.fr



