



Le nouvel Actros.

Transport long-courrier. 18 à 26 tonnes.



Mercedes-Benz
Trucks you can trust*

Sommaire.

Confort	7 - 22
Conditions de travail	9 - 12
Vie à bord et repos	13 - 20
Comparatif des cabines	21 - 22
Rentabilité	23 - 34
BlueEfficiency Power	25
Economies de carburant	26 - 27
Technologie moteur et dépollution	28 - 29
Coûts d'exploitation faibles	30 - 34
Comportement dynamique	35 - 42
Technologie de propulsion	37 - 38
Châssis, train de roulement, suspension	39 - 40
Systèmes d'aide à la conduite et de sécurité	41 - 42
Services	43 - 54
FleetBoard®	45 - 46
Services Mercedes-Benz	47 - 48
CharterWay, Mercedes-Benz Financial Services	49 - 50
Autres services	51 - 52
Accessoires d'origine	53 - 54
Caractéristiques techniques	55 - 62
Versions de cabine	55 - 58
Versions de réservoir	59
Empattements, porte-à-faux, traverse arrière	60
Récapitulatif des modèles	61 - 62
Principaux points forts	63 - 64





Le nouvel Actros. Entrez dans une nouvelle dimension.

Qui veut faire la course en tête doit disposer de véhicules à la hauteur. Pour faire face aux exigences croissantes des clients en matière de confort, de rentabilité, de comportement dynamique et de choix, nous avons décidé de repenser totalement le concept Actros afin de donner naissance à un nouveau véhicule capable de répondre de manière optimale aux besoins du transport long-courrier d'aujourd'hui et de demain.

Résultat : un camion en avance sur son temps. En avance, parce qu'il offre un maximum de confort avec de toutes nouvelles cabines. En avance, parce qu'il offre une rentabilité inédite avec de nombreuses innovations techniques au service des économies d'énergie et une enveloppe de services parfaitement intégrés. En avance, parce qu'il est plus facile à conduire, plus sûr et plus serein que tous les camions produits jusqu'ici. En avance enfin, parce qu'il offre une diversité de modèles et d'équipements qui permet de configurer toujours le véhicule le mieux adapté à son affectation future sur le long cours. Montez à bord et entrez dans une nouvelle dimension du transport long-courrier !



4.1

Tor Gate 4

S MB 1845

Conçu pour répondre aux exigences de demain, dont les vôtres.

Du bouclier au toit, sans oublier la calandre, le nouvel Actros a tous les traits de caractère d'un véhicule dessiné pour avaler les kilomètres. D'emblée, il vous fait entrer dans une nouvelle dimension et met en valeur ses atouts de la plus belle manière, comme son habitacle clair et chaleureux ou la subdivision de l'espace de travail et de l'espace à vivre. Grâce à de nouvelles cabines totalement dédiées aux transports long-courriers, il n'a jamais été aussi agréable de travailler, vivre et dormir dans un camion. Toutes les cabines d'une largeur de 2 500 mm sont dotées de série d'un plancher plat (en option sur les versions de 2 300 mm de largeur), sans parler des 2,13 m pour la hauteur intérieure maximale. Autre plus : le nouvel Actros offre nettement plus de rangements et d'espace à vivre que son prédécesseur.

Côté rentabilité, le nouvel Actros se démarque nettement grâce à des innovations axées sur les économies d'énergie et à des moteurs particulièrement sobres, une évolution qui permet d'économiser jusqu'à 6 % de gazole en version Euro V. Outre les normes Euro V et EEV, le nouvel Actros est l'un des premiers à répondre dès aujourd'hui à la norme Euro VI qui réduira votre consommation de carbu-

rant de 3 % par rapport à l'ancienne version Euro V. Ces coûts d'exploitation particulièrement bas sont rendus possibles non seulement grâce aux innovations technologiques du nouvel Actros, mais aussi grâce à des services développés spécialement pour répondre à vos besoins. Qu'il s'agisse du système télématique FleetBoard®, du CharterWay Service Complete, des solutions de location financière, de financement ou d'assurance sur mesure ou encore des stages de conduite économique pour les chauffeurs, rien n'a été laissé au hasard pour minimiser votre budget et augmenter ainsi votre rentabilité.

Installez-vous à bord du nouvel Actros et découvrez de merveilleuses sensations de conduite grâce à une toute nouvelle architecture de guidage d'essieu arrière, une direction ultraprécise et un châssis plus large et plus rigide. Disponibles en quatre catégories de puissance échelonnées entre 310 kW (421 ch) et 375 kW (510 ch), les moteurs réagissent au moindre mouvement de la pédale d'accélérateur. Ils sont couplés de série à la boîte de vitesses automatisée Mercedes PowerShift 3, qui propose davantage de programmes pour rouler à l'économie avec un maximum de plaisir au volant. Le nouvel

Actros a encore plus d'un atout dans son sac, comme les porte-à-faux configurables à la demande pour faciliter le carrossage ou les configurations d'empattement dont le nombre a encore été augmenté. De plus, les tracteurs routiers peuvent être équipés de différentes combinaisons de réservoirs pour transporter jusqu'à 1300 litres de gazole et ainsi mieux répondre aux exigences du trafic longue distance.

Bref, la nouvelle gamme Actros vous permet de configurer une solution sur mesure pour la plupart des missions long-courriers. Découvrez-la au fil des pages de cette brochure et chez votre distributeur Mercedes-Benz.



Une nouvelle dimension du confort.

L'espace jusque dans le moindre détail. Le nouvel Actros redéfinit la notion de liberté de mouvement, d'espace à vivre et d'atmosphère intérieure, sans toutefois perdre de vue le quotidien du chauffeur. Bref, il offre un cadre de vie ainsi que des conditions de travail et de repos qui vous feront découvrir le confort sous une toute nouvelle dimension.

Un poste de conduite moderne, un habitat chaleureux et un espace dédié au repos, tels sont les atouts majeurs des cabines entièrement revisitées du nouvel Actros, et en particulier de la cabine GigaSpace. Découvrez une nouvelle dimension tout à fait fascinante de l'espace avec, par exemple, une hauteur intérieure¹⁾ impressionnante de 2,13 m et une gestion d'espace où liberté de mouvement et volume de rangement sont en parfait équilibre. Le nouvel Actros se démarque également en largeur puisque les deux versions de cabine de 2 300 mm sont livrables en option avec un plancher totalement plat. Par ailleurs, les cabines de 2 500 mm de large offrent côté passager une garde au toit impressionnante grâce aux vide-poches décalés, placés au-dessus du pare-brise. Pour le poste de conduite, le cahier des charges visait une ergonomie maximale sur la base de solutions fonctionnelles. Ce qui paraît si simple à réaliser et se révèle si agréable dans la vie de tous les jours est en fait la combinaison harmonieuse de toute une série d'éléments axés sur la fonctionnalité et l'ergonomie. Parmi eux, le nouveau poste de pilotage qui entoure le chauffeur, les nouveaux sièges, le nouveau volant multifonctions

ou encore les rangements facilement accessibles depuis le siège conducteur. Toutes les commandes sont intuitives et parfaitement adaptées aux conditions de conduite en transport long-courrier. Le nouvel Actros doit notamment son agréable atmosphère à une cabine au design chaleureux et aux couleurs agréables, à des volumes clairement délimités et à des matériaux de grande qualité, faciles à nettoyer et d'une finition parfaite. Autre contribution : la séparation nette de l'espace à vivre et de l'espace de travail. La conception très aboutie de l'espace à vivre, notamment à bord de la nouvelle cabine SoloStar, permet de profiter totalement des moments de détente pendant les pauses et de garantir un sommeil des plus réparateurs sur des couchettes entièrement repensées. De nombreux détails fonctionnels et différents aménagements intérieurs optionnels permettent d'améliorer encore la qualité de vie à bord et d'entrer dans une nouvelle dimension du confort intérieur, avec une cabine personnalisée à souhait.

¹⁾ Hauteur intérieure mesurée entre les sièges.



La clé multifonctions disponible en option offre toutes les fonctions du verrouillage confort avec en supplément une commande du correcteur de niveau et du contrôle de la pression des pneus. Elle peut également servir à la télécommande de l'autoradio, du chauffage d'appoint et du climatiseur additionnel, mais aussi pour faciliter le contrôle quotidien de l'éclairage.

Quand travail rime avec confort.

Se sentir à l'aise sur son lieu de travail, c'est l'une des conditions essentielles pour pouvoir rouler détendu. C'est aussi le résultat d'un long travail de développement du poste de conduite du nouvel Actros.

Montez, installez-vous et prenez la route ! Le poste de conduite du nouvel Actros séduit immédiatement par son ergonomie parfaite, ses commandes toutes facilement accessibles et ses nombreux détails qui rendent la conduite plus aisée.

Le plaisir de conduire le nouvel Actros commence dès le démarrage. Il est en effet équipé d'un système Stop/Start commandé par un bouton, une solution non seulement plus conviviale, mais également plus sûre. Une clé multifonctions est disponible en option. Celle-ci peut aussi servir de télécommande pour de multiples autres fonctions et réglages et ce, jusqu'à une distance de 100 m du véhicule.

Parmi les autres détails du tout nouveau poste de conduite, citons la planche de bord enveloppant le conducteur, le nouveau combiné d'instruments ou encore le volant multifonctions de série dont la plage de réglage a été considérablement étendue par rapport au modèle précédent. Les commandes et les espaces de rangement sont tous clairement agencés et placés à portée de main du conducteur. Autre nouveauté : la commande de boîte automatisée via le levier placé à droite sur la colonne de direction,



Le tout nouveau poste de conduite articulé autour d'un poste de pilotage enveloppant le chauffeur offre des conditions de travail optimales. Il affiche une ergonomie totale avec des commandes placées à portée de main du conducteur, qu'il s'agisse du bouton Stop/Start, des contacteurs sur la planche de bord ou de la commande de boîte désormais pilotée à l'aide du levier placé derrière le volant. La position du volant multifonctions peut être ajustée à l'aide d'un contacteur au pied. Il peut être placé en position presque verticale pour faciliter la montée et la descente du véhicule. Bref, tout a été conçu pour permettre au chauffeur de rester à la fois concentré et détendu au volant.

une solution des plus conviviales proposée de série. Doté d'un écran graphique couleur TFT de 10,4 cm et de nombreuses fonctions nouvelles, le nouveau combiné d'instruments de série dispense des informations rapides et précises, présentées sur des affichages d'une extrême clarté. Le conducteur peut ainsi accéder aisément aux informations de l'application FleetBoard® EcoSupport¹⁾, à trois ordinateurs de bord ou aux tranches de travail lorsque le véhicule est conduit par deux chauffeurs. Le menu simple et intuitif, l'affichage antireflets et la simplification du contrôle avant démarrage sont d'autres atouts du nouveau combiné. Celui-ci peut être équipé en option d'un écran couleur TFT de 12,7 cm ou d'un écran avec

fonction vidéo permettant de visualiser les images enregistrées par une caméra de recul optionnelle. Les principales fonctions ont un point commun : elles sont toutes accessibles via les touches du nouveau volant multifonctions. Celui-ci permet également de prendre des appels téléphoniques, d'activer et désactiver des systèmes d'aide à la conduite ou de modifier les réglages de l'autoradio, au bénéfice de la sécurité et du confort. Bref, rien n'a été laissé au hasard pour que travail rime avec confort sur le nouvel Actros.

¹⁾ Indépendamment du système télématique FleetBoard®.



Avec ses huit touches de fonction à droite et à gauche ainsi qu'une plage de réglage étendue, le nouveau volant multifonctions de série (en option en cuir ou cuir et bois) se caractérise par des commandes intuitives. Il facilite aussi l'accès à la cabine.



Le nouveau combiné d'instruments avec écran graphique couleur TFT de 10,4 cm facilite considérablement le pilotage du véhicule. L'écran de série peut être remplacé par une version couleur TFT de 12,7 cm (option).



Grâce à ses menus simples et intuitifs, le nouveau combiné d'instruments permet une lecture rapide, claire et précise de toutes les informations essentielles. Commandé via les touches du nouveau volant multifonctions, il offre de nombreuses possibilités de réglage.

Les sièges du nouvel Actros ont été totalement repensés. La plage de réglage en hauteur et en approche a été étendue, les commandes sont intuitives et bien visibles, tandis que les coussins ont été élargis de 40 mm pour offrir un confort supérieur à la version long-courrier précédente. Le siège suspendu de série séduit d'emblée par son confort et ses nombreux réglages. Il est revêtu d'un tissu lisse qui peut être remplacé par des garnitures en velours ou en similicuir (options). Les cabines GigaSpace et BigSpace, les plus spacieuses, sont dotées d'un siège suspendu confort revêtu de velours. Celui-ci dispose d'un nouveau système intégré permettant le réglage de la hauteur de ceinture, d'un réglage au niveau des épaules et d'une plus grande plage d'ajustement de l'inclinaison de l'assise. Une version cuir haut de gamme est proposée en option. Le nouveau siège suspendu climatisé évacue quant à lui la chaleur et l'humidité de manière ciblée. Il se distingue par des garnitures aux propriétés climatisantes exceptionnelles. En option, les sièges suspendus confort et climatisés peuvent être pourvus d'une fonction de massage dorsal¹⁾ ou bien revêtus de cuir d'excellente finition.

L'ergonomie optimale du poste de travail du nouvel Actros se traduit également par les espaces de rangement fonctionnels, parfaitement accessibles depuis le siège conducteur et conçus pour transporter tous les objets utiles au quotidien.

Côté divertissement, l'autoradio de série avec prise USB a tout pour séduire les mélomanes. Il peut être remplacé en option par deux modèles avec lecteur CD (avec ou sans interface Bluetooth) ou bien par un autoradio Bluetooth avec système de navigation, voire par un système de sonorisation exceptionnel à huit haut-parleurs dont un caisson de graves²⁾, qui répond aux plus grandes exigences. Tous les autoradios sont équipés d'interfaces USB et Aux/In permettant de raccorder d'autres appareils.



Pour prévenir les courbatures, les sièges suspendus confort et climatisés peuvent être dotés d'une fonction de massage additionnelle¹⁾. Celle-ci fait appel à sept coussins d'air qui se gonflent et se dégonflent par vagues pour masser le dos du chauffeur.



Le nouveau siège suspendu confort dispose de nombreux réglages individuels et offre un excellent confort d'assise pour travailler dans les meilleures conditions. Le nouveau réglage au niveau des épaules et le réglage en inclinaison optimisé du coussin d'assise sont d'autres atouts confort qui rendront la conduite encore plus agréable.

Diverses innovations permettent au nouveau système de chauffage de gérer la température intérieure de manière optimale. Ainsi, le chauffage additionnel à eau chaude (option) peut être utilisé pour chauffer la cabine, tandis que le système optionnel de récupération de la chaleur résiduelle permet, grâce à sa technologie innovante, de maintenir une température agréable à l'intérieur de la cabine jusque deux heures après avoir coupé le moteur. Le véhicule peut en outre être équipé d'un chauffage additionnel à eau chaude capable de chauffer parallèlement ou séparément le moteur et la cabine.

Toutes les cabines sont pourvues d'un système de chauffage et de climatisation à régulation d'air. Un climatiseur tout automatique est également proposé en option.



Le siège suspendu climatisé est lui aussi synonyme de confort maximal car il évacue la chaleur et l'humidité. Ses garnitures Dinamica star sont disponibles dans les tons anthracite et anthracite/beige.

Le climatiseur additionnel²⁾ disponible en option permet d'améliorer encore le confort intérieur lors des pauses et durant la nuit.

¹⁾ Disponibilité prévisionnelle à partir de 04/2012.

²⁾ En liaison avec le plancher plat.

³⁾ Hauteur intérieure mesurée entre les sièges.



De la notice d'utilisation numérisée au système de navigation dynamique pour camions Mercedes-Benz, l'autoradio avec système de navigation et interface Bluetooth livrable en option est un assistant très précieux pour la conduite et la détente.



Toutes les versions de cabine du nouvel Actros sont dotées de série d'un système de chauffage et de climatisation à régulation d'air qui génère un climat des plus agréables à bord grâce à une réactivité exemplaire et à une ventilation sans courants d'air assurée par des diffuseurs intégrés dans la planche de bord. Pour parfaire encore la climatisation de la cabine, le chauffeur pourra opter pour un climatiseur automatique ou un climatiseur additionnel²⁾ livrables sur demande. Enfin, le tout nouveau système de récupération de la chaleur résiduelle, une exclusivité sur un véhicule long-courrier, permettra de chauffer la cabine pendant près de deux heures une fois le moteur arrêté.



Conditions de travail – Les avantages en bref.

- Sept versions de cabine d'une largeur de 2 300 mm ou de 2 500 mm
- Hauteur intérieure maximale³⁾ de 2,13 m
- Plancher plat également disponible en option sur les cabines de 2 300 mm de largeur
- Sièges totalement repensés
- Siège suspendu confort et siège suspendu climatisé avec fonction massage¹⁾ en option
- Nouveau poste de travail ergonomique pour le chauffeur
- Volant multifonctions à commande intuitive
- Ecran couleur TFT de 10,4 cm intégré au combiné d'instruments et parfaitement lisible
- Ecran couleur TFT de 12,7 cm avec fonction vidéo intégré au combiné d'instruments en option
- Autoradio de série avec prise USB, services multimédias complets dont le système de navigation pour camions, système de sonorisation en option
- Nouveau système de chauffage et de climatisation à régulation d'air
- Nouveau système de récupération de la chaleur résiduelle en option
- Clé multifonctions en option
- Chauffage additionnel à eau chaude pour le moteur et la cabine en option



A partir de maintenant, tout sera mieux : assis, debout et même endormi.

Le nouvel Actros offre désormais la qualité de vie à bord à laquelle vous deviez jusqu'ici renoncer sur les longues distances, ainsi qu'un confort dont vous ne pourrez plus jamais vous passer.

Une formidable liberté de mouvement, un espace de rangement exceptionnel, une fonctionnalité maximale et une atmosphère des plus agréables, tels sont les atouts des nouvelles cabines Actros dessinées pour vous offrir à bord une qualité de vie inédite. Le tout nouveau concept SoloStar en est l'une des meilleures illustrations. L'espace à vivre aux dimensions généreuses intègre un siège des plus confortables fixé contre la paroi arrière. Élément central du concept, celui-ci invite à se reposer en allongeant les jambes ou permet de déguster un repas confortablement assis. L'espace disponible au niveau des jambes en position assise n'a rien à envier à celui dont profite le chauffeur en position debout. Jamais les pauses n'ont été aussi agréables ! La tablette rabattable et son tiroir à couverts logés sous le couchage inférieur ainsi que le réfrigérateur livrable en option permettent au chauffeur d'être plus autonome pour prendre ses repas. Quelques gestes suffisent pour transformer l'espace à vivre en chambre à coucher. Le couchage inférieur confort livré de série peut être relevé contre la paroi arrière. Son matelas confort en mousse haut de gamme à 7 zones (série) garantit un sommeil des plus réparateurs.

En option, celui-ci peut être remplacé par un matelas en mousse PremiumComfort multizones. Enfin, le concept SoloStar propose trois couchages supérieurs optionnels déclinés dans des largeurs de 750 et 600 mm, avec différents niveaux de confort. Pour jouir d'une liberté de mouvement totale dans la cabine GigaSpace, l'un des couchages supérieurs optionnels, d'une largeur de 600 mm, peut par exemple être relevé à la verticale. Grâce à de nombreuses options permettant de personnaliser à souhait la cabine, le concept SoloStar garantit non seulement un confort total au repos comme au travail mais offre également la possibilité d'exploiter sans restriction le nouvel Actros en binôme en liaison avec les cabines GigaSpace, BigSpace et StreamSpace d'une largeur de 2 500 mm. Une solution novatrice d'ores et déjà appelée à faire référence dans le monde du transport long-courrier.



Transformez en un clin d'œil votre salle de séjour en chambre à coucher ! Le nouveau concept SoloStar offre une formidable sensation d'espace, une excellente qualité de vie et un confort exceptionnel pendant les phases de repos et de sommeil.



Priorité à la qualité de vie, également sur la route.

Que l'on découvre la cabine ou que l'on y ait séjourné durant des jours pour avaler des milliers de kilomètres, le nouveau design de la cabine et son aménagement bien conçu invitent à la détente et à goûter totalement les instants de repos, même sur les parkings d'autoroute pleins à craquer.

Le nouvel Actros redéfinit la notion de confort intérieur. En effet, les nouvelles cabines ont été conçues et aménagées avec pour principal objectif de maximiser le bien-être du chauffeur. Celui-ci dispose d'un espace à vivre et de rangements plus généreux, des volumes exploités judicieusement au service de la fonctionnalité. Par ailleurs, les couleurs et les matériaux s'intègrent totalement dans cette philosophie, tant sur le plan visuel qu'au toucher. Les couleurs claires créent une ambiance sympathique et procurent un tout nouveau sentiment d'espace souligné par la séparation nette des espaces de travail et de détente. Afin que l'habitacle ne prenne aucune ride avec le temps, les stylistes ont choisi de n'utiliser que des matériaux haut de gamme particulièrement faciles à nettoyer.

Disponibles en option, les lignes d'aménagement intérieur Home-Line et Style-Line valorisent encore l'habitacle déjà cossu en apportant une touche d'individualité grâce à de nombreux détails, à l'intérieur comme à l'extérieur de la cabine.



L'Actros joue la carte de la séduction avec la ligne d'aménagement intérieur Style-Line (option). Ses inserts décoratifs en finition chromée confèrent à l'habitacle un style des plus modernes. Des poignées de portes aux cerclages des diffuseurs d'air, ou encore des leviers de commande au volant multifonctions, en passant par les applications décoratives de la planche de bord et les cadrans à fond blanc du combiné d'instruments, tous les éléments se marient parfaitement pour donner une impression d'ensemble des plus harmonieuses. A l'extérieur, l'insert chromé intégré à la casquette, les boîtiers de rétroviseurs chromés et l'étoile Mercedes éclairée font briller le nouvel Actros de mille feux.

C'est précisément dans le détail que s'exprime au mieux ce sentiment de confort total, comme en témoignent les prises intégrées de série à la planche de bord, au plancher côté passager ainsi que derrière le siège conducteur. Elles permettent de raccorder différents appareils comme un téléviseur ou une cafetière électrique. A noter que leur nombre peut être augmenté sur demande. Parmi les équipements de confort, citons également l'éclairage des marchepieds¹⁾ (série), qui facilite et sécurise l'accès à la cabine, ou encore l'éclairage d'ambiance (option). Réalisé à l'aide de 14 points lumineux intégrés dans le ciel de pavillon, le tableau de bord et le plancher, ce dernier diffuse une lumière bleue tamisée et réglable en inten-

sité pour créer une ambiance « cosy » et faciliter l'orientation pendant les trajets ou les arrêts nocturnes. D'autres détails, tels que la tablette rabattable optionnelle intégrée à la planche de bord côté passager, contribuent à rendre la vie à bord des plus confortables. En outre, les trois Packs Confort disponibles départ usine à un prix très intéressant permettent d'équiper le nouvel Actros de nombreux équipements supplémentaires utiles au service du confort. Ainsi, le Pack Confort Top propose 16 équipements additionnels dont un réfrigérateur de 36 l, un toit ouvrant relevable électrique, des stores pare-soleil pour les vitres latérales, l'éclairage d'ambiance cité plus haut, ainsi qu'une climatisation automatique.

¹⁾ En liaison avec les cabines à plancher plat.



La ligne d'aménagement intérieur Home-Line (option) offre une autre possibilité de personnaliser la cabine du nouvel Actros. Outre un volant cuir avec applications en bois, elle comprend des inserts décoratifs en bois pour la planche de bord ou des poignées de portes également en bois. Combinés à une teinte intérieure beige amande, ces éléments permettent de créer une ambiance chaleureuse et des plus conviviales dans l'habitacle Home-Line.



Plus de bien-être lors des trajets ou des arrêts nocturnes grâce à la lumière bleue de l'éclairage d'ambiance à intensité variable (option) qui crée une atmosphère particulièrement agréable à l'intérieur de la cabine.

Une nouvelle dimension de l'espace de rangement pour plus de liberté.

L'Actros offre de l'espace et des rangements à profusion pour les missions nationales et internationales avec un ou deux chauffeurs. Un espace qui comblera même les plus exigeants.

La quantité et la qualité : lorsque l'on est souvent sur les routes, il est essentiel de disposer d'un espace de liberté mais aussi de place pour ranger tout ce qui est nécessaire sur les longs trajets. Voilà pourquoi les nouvelles cabines Actros offrent plus d'espace à vivre, plus d'espace de rangement et plus de liberté de mouvement que les versions précédentes, ce qui se traduit notamment par une hauteur intérieure qui peut atteindre désormais 2,13 m. Les cabines GigaSpace, BigSpace et StreamSpace disposent de trois grands coffres de rangement fermés par un couvercle rabattable et logés au-dessus du pare-brise. Ils sont éclairés et tapissés d'un non-tissé antidérapant. A titre d'exemple, leur volume atteint quelque 1371 sur la cabine StreamSpace d'une largeur de 2 300 mm. Des casiers ouverts supplémentaires ont été placés juste dessous pour permettre au chauffeur d'avoir une cabine toujours bien rangée.

Les coffres de rangement des cabines d'une largeur de 2 500 mm sont encore plus volumineux et conviviaux. Ils sont avancés côté conducteur pour être plus accessibles et quelque peu reculés côté passager. Ainsi, comme sur la cabine GigaSpace, ils permettent de profiter d'une



Grâce à ses rangements généreux, la cabine GigaSpace permet de loger sans difficulté les bagages d'un, voire de deux chauffeurs. D'architecture asymétrique, les coffres prévus au-dessus du pare-brise offrent non seulement 332 l de volume utile, mais dégagent aussi suffisamment d'espace côté passager pour jouir d'une liberté de mouvement absolument inédite. Les trois grands coffres sont dotés d'un éclairage intérieur et de couvercles rabattables. Un coffre pour objets de valeur peut être intégré en option côté passager pour mieux se protéger contre les effractions.

garde au toit maximale côté passager et d'un volume utile considérable de 332 l au-dessus du pare-brise. Pour plus de clarté et de souplesse, le coffre central des cabines GigaSpace et BigSpace peut être doté sur demande d'une étagère supplémentaire amovible. Un couvercle rabattable et verrouillable ou un coffre pour objets de valeur peuvent être installés en option côté passager pour éviter les vols. En plus des immenses coffres au-dessus du pare-brise, les cabines à plancher plat sont équipées de série d'un tiroir facilement accessible sous la planche de bord. Un deuxième tiroir inséré sous le premier est disponible en option. Sur les cabines à tunnel moteur, un système de tiroir est livré en option. Enfin, toutes les cabines peu-

vent être pourvues de nombreux détails astucieux qui contribuent à exploiter judicieusement l'espace ou à le personnaliser.



Intégrée dans la planche de bord, la tablette rabattable optionnelle côté passager peut être facilement déployée pour le travail et les repas avant d'être repliée tout aussi aisément.



Sur les cabines GigaSpace et BigSpace, le coffre central au-dessus du pare-brise peut être exploité avec davantage de souplesse grâce à une étagère amovible optionnelle. Il permet ainsi de ranger à portée de main des documents et de petits ustensiles quotidiens.



La cabine à plancher plat StreamSpace de 2 300 mm de largeur conjugue aérodynamisme et volume de rangement dans un rapport parfaitement équilibré. Au-dessus du pare-brise, les trois casiers de rangement tapissés intérieurement peuvent englober jusqu'à 137 l. En option, le rangement de 26 l situé du côté passager peut être livré avec un couvercle rabattable et verrouillable. Enfin, pour les chauffeurs en quête de sécurité maximale, un coffre pour objets de valeur peut également être installé en option dans la cabine.

Pour offrir un volume de rangement encore supérieur, toutes les cabines à plancher plat ont été pourvues de deux grands coffres éclairés de 420 l, accessibles depuis l'intérieur et l'extérieur. Les trappes extérieures ont été dimensionnées de sorte à pouvoir charger même des caisses de boissons de grande taille. Dans la partie médiane située sous le couchage inférieur, un ou deux tiroirs d'une capacité 138 l sont installés de série ou en option selon la largeur de cabine choisie. Un réfrigérateur peut également être intégré sur demande. Sur les cabines à plancher plat, le volume du réfrigérateur est de 36 l ; il affiche 26 l sur les cabines à tunnel moteur. Dans les deux cas, le réfrigérateur est parfaitement accessible depuis le siège conducteur. Pour augmenter encore le volume utile, un rack à bagages peut être fixé en option

sur la paroi arrière. Les tout nouveaux couchages de grandes dimensions contribuent eux aussi au confort du chauffeur. Ainsi, sur les cabines de 2 300 mm de largeur, la couchette confort inférieure est configurée en 2 000 mm de longueur et 750 mm de largeur. Sur les cabines de 2 500 mm de largeur, la largeur reste inchangée (750 mm) tandis que la longueur passe à 2 200 mm. Pour les missions nécessitant deux chauffeurs, un deuxième couchage confort de mêmes dimensions, à niveau réglable, peut être installé en option. Autre solution pratique, disponible en option : un couchage supérieur confort de 600 mm de largeur, qui peut rester déployé pendant les trajets. A noter que les nouvelles couchettes sont équipées de série d'un matelas confort en mousse haut de gamme à 7 zones d'une épaisseur de 110 mm. Pour encore mieux

savourer les pauses et les nuits, un matelas Premium-Comfort est livrable en option. Celui-ci est pourvu d'un système de boudins verticaux en mousse avec différents degrés de dureté sur toute la surface du matelas pour garantir une excellente qualité de couchage. Tous les matelas sont habillés d'un tissu hypoallergénique. Autres caractéristiques des nouveaux couchages : la ventilation de fond efficace grâce à une toile respirante et leur qualité durable.



Les cabines GigaSpace et BigSpace sont équipées de série de deux grands tiroirs faciles à ouvrir, dont un peut être remplacé par un réfrigérateur pour avoir toujours sous la main des produits frais et des bouteilles de boissons fraîches qui peuvent être transportées debout.



Dans les cabines à tunnel moteur, un tiroir d'un volume de 51 l est intégré dans la console médiane placée sous le lit. Un réfrigérateur de 26 l est également livrable sur demande.



D'un volume utile de 420 l, les deux coffres de rangement logés sous le couchage inférieur et accessibles depuis l'intérieur et l'extérieur permettent de transporter également des objets encombrants. Deux bacs coulissants et amovibles peuvent être commandés en option pour structurer l'espace et transporter des objets de moindre taille.



Le couchage supérieur confort disponible en option n'a pratiquement rien à envier au couchage inférieur confort installé de série. D'une longueur de 2 200 mm et d'une largeur de 750 mm, il dispose d'un matelas confort en mousse haut de gamme à 7 zones et d'une épaisseur de 110 mm, lequel garantit une qualité de couchage exceptionnelle. Le matelas PremiumComfort (option) constitue une alternative axée sur le confort. Dans cette configuration, le lit peut être incliné de 10° pour compenser la déclivité d'un parking. L'opération s'effectue sans peine à l'aide du niveau intégré. Le couchage confort grande largeur peut être remplacé par un couchage confort d'une largeur de 600 mm (option).



Le couchage inférieur confort de série aux dimensions généreuses (longueur maxi 2 200 mm, largeur 750 mm) est la promesse de pauses et de nuits particulièrement agréables. Son matelas confort fera le reste. Celui-ci peut être remplacé en option par un matelas PremiumComfort qui améliore encore la qualité de couchage. Dans cette configuration, le couchage inférieur confort est doté d'un appui dorsal réglable qui permet d'ajuster la position de repos. Le rideau intégral de série, la liseuse et les nombreuses commandes pour la radio, l'éclairage, le toit ouvrant relevable, le chauffage d'appoint et le climatiseur additionnel apportent un gain de confort supplémentaire lors des pauses et durant la nuit.



Vie à bord – Les avantages en bref.

- Nouveau design intérieur de grande qualité pour un maximum de bien-être
- Nouveau concept SoloStar pour une qualité de vie à bord exceptionnelle
- Séparation nette de l'espace de travail et de l'espace à vivre avec rideau transversal
- Jusqu'à 920 l d'espace en plus par rapport à la cabine Actros Megaspaces
- Jusqu'à 332 l de rangement en plus au-dessus du pare-brise
- Coffres de rangement sous la couchette pouvant contenir jusqu'à 558 l
- Nouveaux couchages totalement repensés, d'une longueur et d'une largeur pouvant atteindre respectivement 2 200 mm et 750 mm
- Couchage supérieur confort d'une largeur de 750 mm à niveau réglable en option
- Lit supérieur confort d'une largeur de 600 mm en option
- Matelas confort à 7 zones de série
- Matelas PremiumComfort en option
- Autres exemples d'options de confort : lignes d'aménagement intérieur Home-Line et Style-Line
- Tablette rabattable intégrée dans la planche de bord côté passager en option
- Réfrigérateur d'une contenance de 36 l en option
- Packs Confort



Des cabines sur mesure : parce que nous ne croyons pas aux compromis.

Grâce à des largeurs de 2 300 mm et 2 500 mm associées à une longueur standard portée à 2 300 mm, supérieure à celle de la génération précédente, les cabines GigaSpace, BigSpace, StreamSpace et ClassicSpace de la nouvelle gamme Actros permettent de toujours trouver la solution idéale en termes d'espace, d'équipement et de confort.

Mieux adaptées, plus confortables – avec quatre formes de toit, deux largeurs et plusieurs hauteurs de cabine disponibles, les sept variantes de cabines du nouvel Actros offrent les conditions optimales pour assurer des transports long-courriers agréables et efficaces.

D'une largeur de 2 300 mm, la cabine StreamSpace a été conçue sur mesure pour les transports long-courriers nationaux avec un chauffeur. Elle est livrable en option avec un plancher totalement plat pour offrir une hauteur intérieure¹⁾ de 1,97 m. Avec une habitabilité et un volume de rangement supérieurs à ceux de la version précédente, soit respectivement 100 l et 70 l en plus, elle constitue le meilleur compromis entre aérodynamisme et confort intérieur pour les liaisons long-courriers nationales. La cabine StreamSpace est également disponible avec une largeur de 2 500 mm et un plancher plat. Elle offre ainsi une liberté de mouvement et un volume utile supérieurs que les chauffeurs sauront apprécier sur les liaisons internationales. Grâce son excellent coefficient de pénétration dans l'air, la cabine StreamSpace contribue à réduire sensiblement la consommation de carburant.



La cabine StreamSpace a été optimisée pour économiser du carburant. D'une largeur de 2 300 mm, en option avec un plancher totalement plat et une hauteur intérieure¹⁾ de 1,97 m, elle contribue à augmenter la rentabilité du véhicule sur les liaisons nationales et internationales sans renoncer à un confort de haut niveau.



D'une largeur de 2 300 mm et pourvue d'un tunnel moteur d'une hauteur de 170 mm seulement, la cabine ClassicSpace est particulièrement adaptée aux transports long-courriers régionaux.

D'une largeur de 2 300 mm et pourvue d'un tunnel moteur d'une hauteur de 170 mm seulement, la cabine ClassicSpace est particulièrement adaptée aux transports long-courriers régionaux. Elle est disponible avec un plancher plat (option).

Dotée d'un plancher plat, d'une hauteur intérieure¹⁾ de 1,99 m et d'une largeur de 2 500 mm, la cabine BigSpace est particulièrement adaptée aux liaisons internationales. Elle offre une grande liberté de mouvement avec un espace de quelque 5 700 l et un volume de rangement considérable de 890 l.

La cabine GigaSpace constitue le summum en matière d'espace et de confort. Conçue pour les transports inter-

nationaux, elle peut accueillir sans difficulté les bagages de deux chauffeurs. Avec des volumes supérieurs (+ 920 l pour l'espace à vivre et + 50 l pour l'espace de rangement) par rapport à la cabine Actros Megaspaces et une hauteur intérieure¹⁾ de 2,13 m, la cabine GigaSpace procure une sensation d'espace exceptionnelle et propose suffisamment de place pour transporter tous les objets dont les chauffeurs ont besoin au quotidien. Toutes les cabines de la nouvelle gamme Actros peuvent être personnalisées à souhait grâce à un vaste programme d'options destinées à rendre la vie à bord et les conditions plus agréables, tout en bénéficiant d'un maximum de confort.



D'une largeur de 2 500 mm, la cabine StreamSpace allie des qualités aérodynamiques bénéfiques pour la consommation de carburant à un espace à vivre et un volume de rangement exceptionnels. Elle marie ainsi de façon optimale les notions de confort et de rentabilité sur les liaisons internationales.



Avec ses 2 500 mm de largeur, son plancher totalement plat et sa hauteur intérieure¹⁾ de 2,13 m, la cabine GigaSpace est la plus spacieuse et la plus confortable des cabines de la nouvelle gamme Actros. De par ses caractéristiques, elle répond en tous points aux exigences des transports internationaux.



Versions de cabine – Les avantages en bref.

- Quatre modèles de cabine : GigaSpace, BigSpace, StreamSpace et ClassicSpace
- Sept versions de cabine spécialisées pour les transports nationaux et internationaux
- Deux largeurs de cabine : 2 500 mm et 2 300 mm
- Plancher plat de série sur les cabines de 2 500 mm de largeur
- Plancher plat en option sur les cabines de 2 300 mm de largeur
- Hauteur intérieure¹⁾ maximale de 2,13 m
- Longueur de cabine standard de 2 300 mm
- Espace à vivre et volume de rangement supérieurs à ceux des versions précédentes sur toutes les cabines

¹⁾ Hauteur intérieure mesurée entre les sièges.





Une nouvelle dimension de la rentabilité.

Lors du développement du nouvel Actros, nos ingénieurs ont remis toutes leurs certitudes en question avec pour résultat une réduction notable de la consommation de gazole grâce à BlueEfficiency Power. Mais ce n'est pas tout : ils ont également réussi à optimiser les coûts du nouvel Actros en mettant au point une gamme de services sur mesure faisant appel à des outils performant tels que le système télématique FleetBoard® Mercedes-Benz installé de série – des systèmes qui travaillent tous étroitement dans un seul et même objectif : améliorer la rentabilité de votre entreprise.

Avec une économie de carburant de quelque 6 % par rapport à leurs prédécesseurs, les nouveaux moteurs en ligne Euro V font indéniablement référence en matière de sobriété. Les versions Euro VI, d'ores et déjà disponibles en option, permettent quant à elles d'économiser jusqu'à 3 % de carburant par rapport aux anciennes versions Euro V. En alliant la sobriété des nouveaux moteurs à une multitude de solutions novatrices, le nouvel Actros redéfinit littéralement la notion de rentabilité. Outre les moteurs, différents facteurs contribuent également à réduire la facture de gazole, tels que des consommateurs auxiliaires moins énergivores, la boîte de vitesses automatisée Mercedes PowerShift 3, encore optimisée, ou l'aérodynamique très étudiée du véhicule.

Afin que vous puissiez exploiter l'intégralité du potentiel technique du nouvel Actros et ainsi atteindre un niveau de compétitivité globale inégalé, nous avons développé une gamme de services encore mieux intégrée au véhicule. Baptisée « Efficiency Tool », cette gamme propose de nouveaux services sur mesure qui contribuent à minimiser vos coûts et à rendre le nouvel Actros particulièrement rentable. Parmi ces services, citons les solutions

télématiques de pointe utilisées de façon systématique, le contrat de service et son enveloppe de prestations complète, les formules de location financière et de financement aux conditions intéressantes, avec des valeurs résiduelles élevées, ou encore les stages de formation axés sur les économies de carburant. Toutes ces mesures se traduisent chaque jour par des coûts réduits et une meilleure rentabilité, et ce, dès le premier jour.



« Efficiency Tool » : grâce à la combinaison optimale d'une technologie de pointe et de services sur mesure, le nouvel Actros vous permet d'être plus compétitif que jamais.

BlueEfficiency Power. Economiser du carburant. Préserver l'environnement.

Le nouvel Actros arrive sur les routes avec de multiples solutions innovantes reposant sur le concept BlueEfficiency Power de Mercedes-Benz Trucks, qui abaissent sensiblement la consommation et les émissions de CO₂. La marque s'impose avec des technologies de réduction de la consommation et des émissions telles que BlueTec[®], des mesures d'optimisation de la consommation sur le nouvel Actros ainsi que des services qui contribuent à diminuer encore la consommation. Et ce, dans un même objectif : économiser du carburant et préserver l'environnement.



Le concept BlueEfficiency Power est introduit dès lors que des économies de carburant, donc une réduction des émissions de CO₂, sont détectées. BlueTec[®], la technologie diesel SCR de Mercedes-Benz contribue, par exemple, à assurer une combustion particulièrement efficace et dépolluée du carburant. Mais ce n'est pas tout. L'objectif de réduction de la consommation et des émissions de CO₂, par exemple, a été atteint lors du développement du nouvel Actros grâce à toute une série de mesures : outre les moteurs en ligne sobres et innovants, la nouvelle boîte automatisée Mercedes PowerShift 3 et l'aérodynamique optimisée de l'Actros, de nombreuses innovations et solutions techniques perfectionnées contribuent à abaisser la consommation et les émissions.

Autre aspect de BlueEfficiency Power : l'impact des services tels que FleetBoard[®] ou des stages de conduite Mercedes-Benz Eco Academy, mais aussi des séminaires, formations, conseils et analyses, sur le gain d'efficacité du camion. Notre objectif : assurer notre rôle de partenaire fiable et compétent afin de vous apporter à tout moment des conseils et des solutions en matière de consommation de carburant et d'éco-compatibilité. Aujourd'hui comme demain.

BlueEfficiency Power en bref

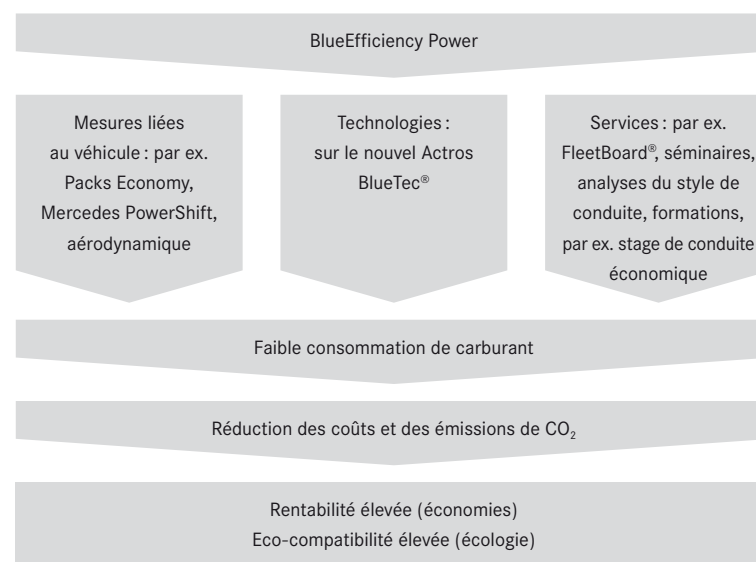

BlueEfficiency Power. Des mesures, technologies et services complets qui contribuent à réduire la consommation et à limiter l'impact sur l'environnement.

De nombreuses innovations dans un seul et même objectif : économiser du carburant.

Jusqu'à 6 % d'économie de carburant en version Euro V et jusqu'à 3 % en version Euro VI, telles sont les performances exceptionnelles du nouvel Actros face à son prédécesseur. Pour y parvenir, nos ingénieurs ont non seulement développé de tout nouveaux moteurs, ils ont aussi optimisé une multitude de composants qui influent directement ou indirectement sur la consommation de gazole.

Moteur, boîte de vitesses, essieux, consommateurs auxiliaires, aérodynamisme et résistance au roulement... lors du développement du nouvel Actros tout a été mis en œuvre pour réduire la consommation. Ainsi, outre les moteurs en ligne, très sobres, et le système de refroidissement plus performant, les passages de rapports accélérés, les nombreux rapports de ponts arrière spécifiques et les pertes par frottement minimisées au niveau de l'essieu moteur contribuent, dès la version de série, à économiser du carburant. Sans oublier le mode de conduite « Economy » activable à la demande, qui apporte lui aussi sa contribution à la rentabilité.

Le potentiel d'économie d'un certain nombre de consommateurs auxiliaires a également été davantage exploité. Ainsi, la régulation de l'alimentation en air comprimé selon les besoins permet d'économiser du carburant en poussée grâce à une réserve d'air parfaitement calculée. La pompe de direction assistée asservie à la vitesse ainsi que le nouveau système de récupération de la chaleur résiduelle, disponible en option, sont d'autres solutions qui permettent de réduire la consommation de gazole. Le système de chauffage additionnel à eau chaude (option)

permet quant à lui de chauffer séparément le moteur et la cabine et de réaliser ainsi des économies d'énergie. Le design spécifique des cabines long-courriers a fait l'objet de nombreux tests. Optimisé dans le moindre détail, il améliore ainsi le coefficient de pénétration dans l'air du nouvel Actros. Des déflecteurs aérodynamiques peuvent également être fournis en option pour alléger encore la facture de gazole. Toujours au catalogue des options, le système de contrôle de la pression des pneus du nouvel Actros facilite les contrôles quotidiens et contribue, grâce à une pression de gonflage optimale, à réduire l'usure des pneumatiques et leur résistance au roulement au profit des économies de carburant. En effet, une pression trop faible peut engendrer une surconsommation de l'ordre de 4 %. Sur les tracteurs 4 x 2, des pneus extralarges sont disponibles en option pour l'essieu moteur afin de diminuer encore la résistance au roulement.

Avec des consommations en baisse de 6 % (version Euro V) et 3 % (version Euro VI) par rapport à son prédécesseur, le nouvel Actros offre les conditions techniques idéales pour rouler plus rentable que jamais.



Le compresseur pneumatique à système de compression bi-étagé, pour une consommation d'énergie et des pertes de pression au ralenti optimisées, n'est que l'un des nombreux éléments de série qui contribuent à réduire la consommation du nouvel Actros. Celui-ci se distingue en outre par un poids réduit et une fiabilité en hausse.



Nouveau volet de radiateur installé de série pour optimiser la pénétration dans l'air à l'état fermé et économiser ainsi du gazole. Le volet est ouvert ou fermé selon la puissance de refroidissement exigée par le moteur.



Le système de contrôle de la pression des pneus (option) contribue notamment à rallonger la durée de vie des pneumatiques, à minimiser le risque de panne et à réduire la consommation de carburant. Si la semi-remorque est équipée de capteurs adéquats, il est possible d'utiliser le système pour contrôler la totalité des pneus de l'ensemble routier.



La carrosserie a été dessinée de façon à obtenir un coefficient de pénétration dans l'air minimal et une faible consommation. Lors du développement du nouvel Actros, chacune des pièces a été l'objet de tests minutieux, d'abord en soufflerie, puis sur des millions de kilomètres. Le travail des aérodynamiciens est particulièrement visible sur la cabine StreamSpace. La calandre optimisée, avec son volet de radiateur à régulation électronique (série) et les portes rallongées (série) dévient le vent pour vous permettre d'économiser du gazole avec le nouvel Actros.



Economies de carburant –
Les avantages en bref.

- Jusqu'à 6 % d'économie en version Euro V et jusqu'à 3 % en version Euro VI par rapport à l'ancienne version Euro V
- Une chaîne cinématique optimisée de bout en bout avec des moteurs sobres et performants, des temps de passage des rapports raccourcis, des rapports de pont arrière spécifiques et des pertes par frottement minimisées
- Excellentes caractéristiques aérodynamiques notamment grâce au design profilé de la cabine, aux portes rallongées et au volet de radiateur. Sur demande, l'équipement peut être complété par des déflecteurs de pavillon et d'angle ainsi que par des carénages latéraux
- Consommateurs auxiliaires moins gourmands en énergie tels que la gestion de l'alimentation en air comprimé en fonction des besoins, la pompe de direction assistée et le compresseur pneumatique
- Résistance au roulement minimisée grâce au système de contrôle de la pression des pneus et aux pneus extralarges disponibles en option



Des moteurs d'avant-garde, plus sobres que jamais.

Qu'il s'agisse des versions Euro V ou Euro VI, les tout nouveaux moteurs de l'Actros supplantent leurs prédécesseurs badgés Euro V, déjà réputés pour leur sobriété extrême. Ce sont tout simplement les moteurs les plus économiques, les plus fiables et les plus robustes que nos ingénieurs aient jamais construits. Autant dire que vous risquez de faire des envieux...

Une technologie de pointe et une dépollution des plus efficaces, tels sont les atouts majeurs des moteurs Euro V, qui permettent d'économiser pas moins de 6% de carburant par rapport à leurs prédécesseurs déjà très sobres. Les nouveaux moteurs en ligne de 12,8 l, disponibles en quatre catégories de puissance échelonnées entre 310 kW (421 ch) et 375 kW (510 ch), en sont l'une des illustrations les plus brillantes. Leur sobriété, ils la doivent à une injection haute pression Common Rail X-Pulse, qui pulvérise le carburant dans les cylindres à une pression pouvant atteindre 2 500 bars. Mais ce n'est pas tout : le nouvel Actros est d'ores et déjà livrable en option en version Euro VI, la norme antipollution qui entrera en vigueur en 2014 seulement ! Dans cette version, les moteurs économisent jusqu'à 3% de gazole par rapport aux anciennes versions Euro V, grâce à une combustion particulièrement efficace. Les nouveaux organes se distinguent par ailleurs par des émissions de CO₂, de particules et d'oxydes azotés revues fortement à la baisse. Pour ceux qui ne veulent pas encore aller aussi loin, une version répondant à la norme antipollution EEV¹⁾, plus sévère que le standard Euro V, est également disponible en

option. Côtés économies, le système de recyclage refroidi des gaz d'échappement a lui aussi un impact favorable puisque les versions Euro VI consomment près de 40% de liquide AdBlue® de moins que les versions Euro V. Mais nos efforts en matière d'économies ne s'arrêtent pas là. Dans cet objectif, nos ingénieurs ont notamment développé une nouvelle pompe à eau régulée ou une injection d'AdBlue® qui se passe désormais d'air comprimé. Autre nouveauté : en liaison avec les nouvelles démultiplications longues de pont arrière proposées de série, les nouveaux moteurs affichent un couple supérieur en 12^e²⁾. Ils permettent donc d'atteindre des vitesses plus élevées à des régimes plus bas et, ainsi, d'économiser du gazole, même sur les parcours exigeants. Côté fiabilité, la durée de vie de la chaîne cinématique a été relevée de 20% par rapport au modèle précédent. Bref, avec le nouvel Actros, vous optez pour une technologie non seulement économique et sobre, mais également très propre.

¹⁾ Option EEV non disponible sur la version de 350 kW (476 ch).

²⁾ Uniquement sur les véhicules avec une hauteur de châssis normale et une puissance de 310 kW (421 ch), 330 kW (449 ch) et 350 kW (476 ch) en liaison avec le rapport pont i = 2,61.

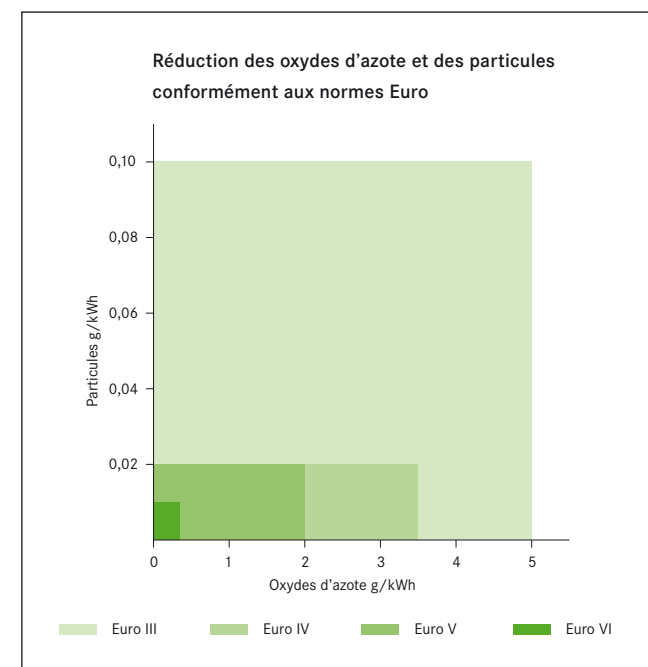

Que vous optiez pour la version Euro V ou la version Euro VI, vous roulez toujours économique et propre avec le nouvel Actros.

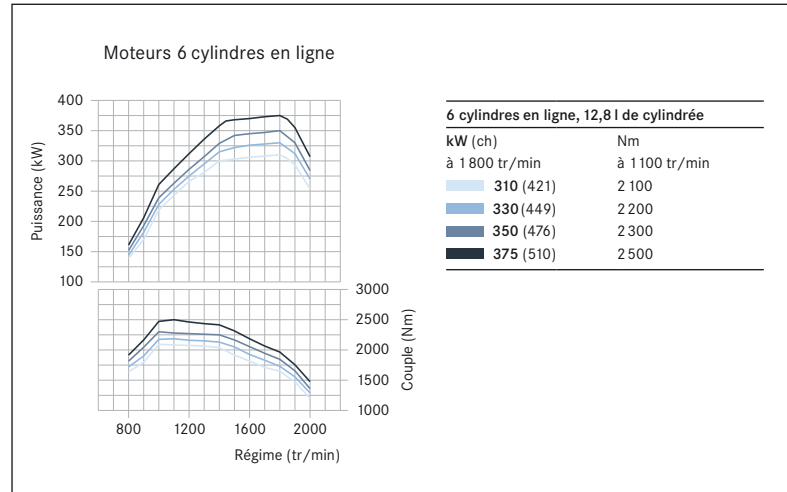

Grâce à l'optimisation de nombreuses pièces moteur telles que la pompe à eau à régulation électronique de série, le refroidissement du moteur nécessite moins d'énergie que dans la gamme Actros précédente, ce qui permet d'économiser du carburant.

Une technologie d'avant-garde, une puissance pouvant atteindre 375 kW (510 ch) et un couple maxi de 2 500 Nm, telles sont les caractéristiques des moteurs Euro V et Euro VI du nouvel Actros.

Mode de fonctionnement de la technologie de dépollution

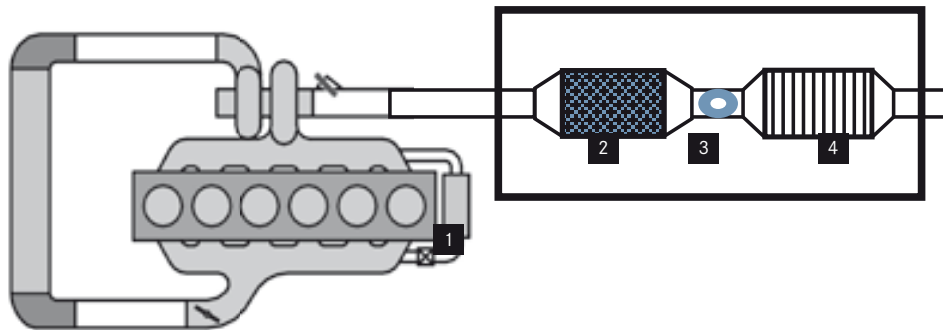

Disponibles en versions Euro V et Euro VI, les nouveaux moteurs en ligne impressionnent par leur sobriété et leurs rejets polluants particulièrement faibles. Ils possèdent quatre atouts majeurs. 1. Le système de recyclage refroidi des gaz d'échappement diminue les émissions d'oxydes d'azote issus de la combustion. 2. Un filtre très efficace, livré de série, se charge de retenir les particules de suie sur le système d'échappement des versions Euro VI. 3. Le liquide AdBlue® est désormais injecté par l'unité de dosage optimisée dans le flux d'échappement sans adjonction d'air. 4. Grâce à BlueTec®, une technologie BlueEfficiency Power, les oxydes azotés sont entièrement convertis en eau et en azote dans le catalyseur SCR.

i Technologie moteur et dépollution – Les avantages en bref.

- Nouveaux moteurs 6 cylindres en ligne avec injection haute pression Common Rail X-Pulse
- Réduction de la consommation de carburant de l'ordre de 6 % en version Euro V par rapport à la version précédente
- Version dépolluée conforme à la norme EEV¹⁾ en option
- Respect précoce de la norme Euro VI pour économiser jusqu'à 3 % de gazole par rapport à l'ancienne version Euro V (option)
- Quatre catégories de puissance³⁾ échelonnées entre 310 kW (421 ch) et 375 kW (510 ch)
- Injection d'AdBlue® optimisée sur le plan de la consommation
- Pompe à eau optimisée pour réduire la consommation de carburant
- Durée de vie de la chaîne cinématique relevée de 20 % par rapport au modèle précédent

³⁾ Version de 350 kW (476 ch) livrable uniquement en version Euro VI.

Priorité à l'efficacité avec le nouvel Actros.

Pour augmenter votre rentabilité, nous avons une solution globale. En liaison avec le nouvel Actros, nous vous proposons toute une gamme de services sur mesure et parfaitement interfacés pour vous permettre d'être encore plus performant sur les missions long-courriers. Comment ? En économisant de l'argent dès le premier jour et en contribuant, kilomètre après kilomètre, à mieux exploiter encore l'énorme potentiel d'économie du nouvel Actros.

En choisissant le nouvel Actros, vous optez pour un véhicule de transport long-courrier qui, en termes d'économies, supplante toutes les générations construites jusqu'ici. Grâce à de nombreuses innovations, nous avons non seulement réussi à augmenter la longévité et la fiabilité de la plupart des composants, mais nous sommes également parvenus à réduire les coûts de maintenance et de réparation ainsi que la consommation de gazole. En clair, cela signifie que le nouvel Actros est une excellente plateforme technique et économique pour obtenir une solution globale inédite et particulièrement compétitive, qui s'articule autour du véhicule lui-même et de services sur mesure qui, tels les pistons d'un moteur, unissent leurs efforts pour vous permettre d'atteindre un niveau de rentabilité inégalé.

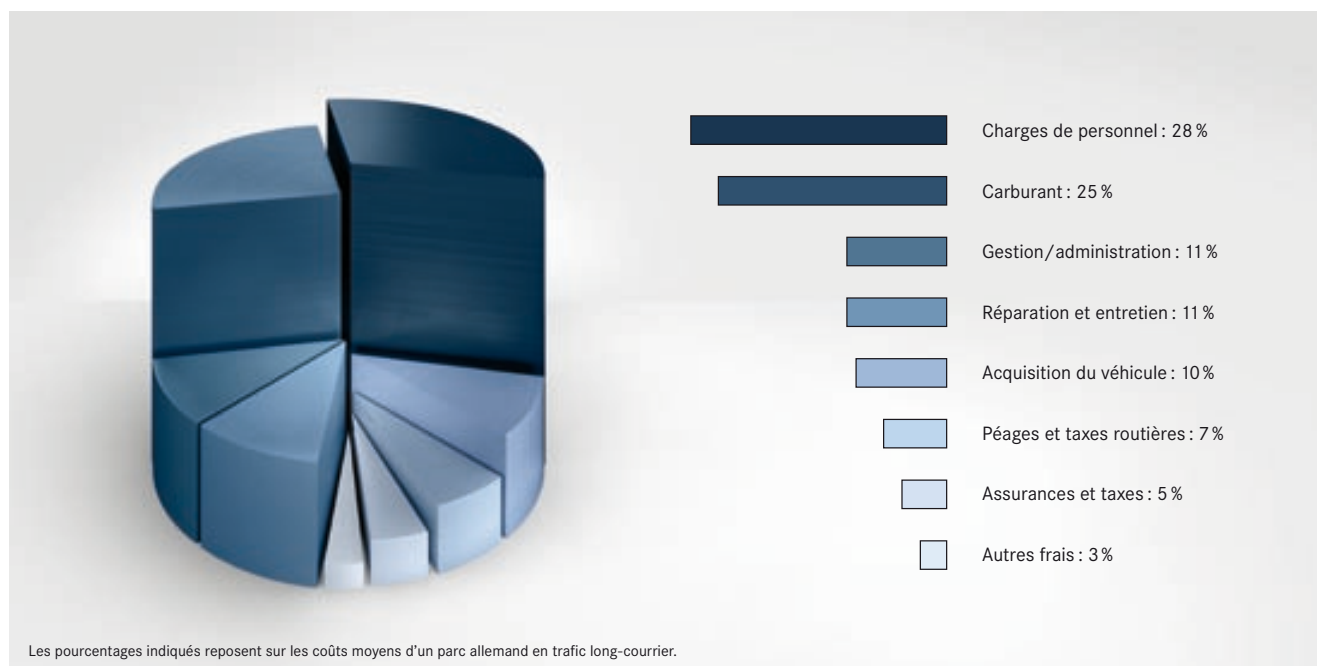

Pour être compétitif et le rester durablement, une maîtrise totale des coûts s'impose. Quand on évalue les coûts sur l'ensemble de la durée d'utilisation du véhicule, on s'aperçoit que ce sont principalement la consommation, les frais de personnel et les charges administratives qui déterminent la rentabilité d'un parc. Voilà pourquoi nous avons choisi d'équiper le nouvel Actros de solutions techniques durables axées sur les économies de carburant. En parallèle, nous avons développé une gamme de services comme FleetBoard® et Mercedes-Benz CharterWay, qui vous permettent de rouler plus économique dès le premier jour et, par conséquent, d'être plus compétitif.





**Offre économique services télématiques +
CharterWay Service Complete**

- Forfait d'initialisation FleetBoard® offert en cas de souscription d'un contrat CharterWay Service Complete¹⁾
- Mensualités fixes et intéressantes en raison de nombreuses améliorations sur le plan technique, d'une longévité accrue des composants et d'une conduite axée sur la réduction de l'usure



**Offre économique services télématiques +
location financière et financement²⁾**

- Meilleures conditions : valeur résiduelle supérieure avec FleetBoard® pour des conditions de leasing et de financement plus intéressantes



**Offre économique CharterWay Service Complete +
location financière et financement²⁾**

- Mensualités de location financière et de financement intéressantes combinées à un entretien régulier grâce à la formule Service Complete, pour maintenir durablement la valeur de votre véhicule et dégager des marges pour d'autres investissements



**Potentiel d'économie maximal en cas d'utilisation
de tous les services²⁾**

- En exploitant non seulement l'avance technologique du nouvel Actros, mais aussi les services FleetBoard®, la gestion de maintenance camion, CharterWay Service Complete, les formules de location financière et de financement proposées par Mercedes-Benz Financial Services et les stages de conduite économique Mercedes-Benz pour les chauffeurs, vous pouvez améliorer sensiblement la rentabilité de votre parc

¹⁾ Condition : pour un minimum de 48 mois ou 600 000 km.

²⁾ Offres non disponibles pour la France.

Pour vous permettre d'être plus performant que jamais, le nouvel Actros est équipé de série des composants matériels du service télématique FleetBoard®, qui permet de réduire la consommation de gazole et l'usure des pièces par une conduite plus anticipative. Vous réalisez ainsi des économies substantielles au profit de votre rentabilité, laquelle est encore dopée par la gestion optimisée du véhicule, des intervalles de maintenance portés à 150 000 km et des immobilisations plus courtes.

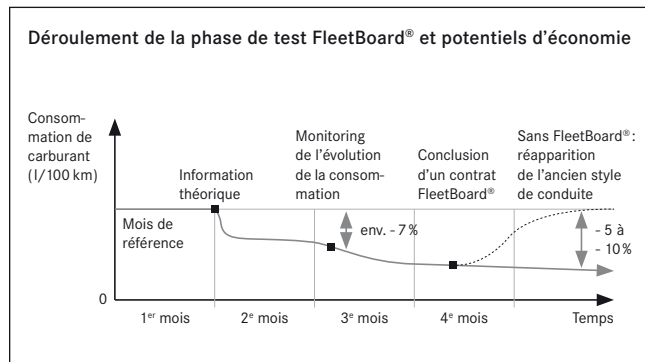

Pour pouvoir découvrir dans le détail tous les avantages de la gestion du véhicule assistée par la télématique, nous vous proposons d'utiliser FleetBoard® gratuitement pendant quatre mois : au cours de cette période d'essai, le premier mois sert de référence et à l'enregistrement exact des principaux paramètres tels que la consommation. Au cours du deuxième mois, le responsable du parc bénéficie d'une information gratuite tandis que le chauffeur suit une formation gratuite FleetBoard® destinée à lui apprendre à rouler de manière plus économique. Il s'avère qu'à l'issue de ce deuxième mois, le style de conduite modifié permet une réduction de la consommation de 7 % maximum et que le recours ultérieur à FleetBoard® entraîne une économie permanente de 10 % maximum. L'utilisation de services FleetBoard® complémentaires, tels la gestion des transports ou la gestion du temps de travail, autorise une réduction encore supé-

rieure des coûts. Autre avantage : le suivi et la formation assurés en permanence avec FleetBoard® évitent que le conducteur ne retombe dans ses anciens travers, avec une consommation de nouveau accrue.

A compter du troisième mois, FleetBoard® produit ses premiers effets, la fourniture permanente d'informations depuis le véhicule servant notamment à évaluer de manière objective le style de conduite du chauffeur. De plus, grâce au système FleetBoard® EcoSupport, le chauffeur bénéficie de conseils durant ses trajets afin d'optimiser sa conduite.

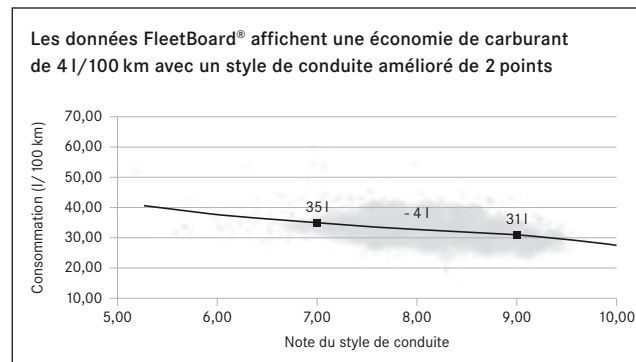

Résultat : le style de conduite s'améliore généralement de deux points (sur une échelle de 1 à 10), ce qui correspond à une réduction de la consommation d'env. 4 l/100 km. Au terme des 4 mois d'essai, vous pouvez choisir de continuer d'exploiter ou non les avantages économiques de FleetBoard® pour votre entreprise, les données de la période d'essai offrant une base de renseignements aussi qualitative qu'objective.

FleetBoard® vous permet également d'exploiter les atouts du système de gestion de maintenance camion Mercedes-Benz, lequel réduit l'ampleur des tâches administratives, les coûts et les temps d'immobilisation. Pour cela, le système télématique FleetBoard® du nouvel Actros transmet à intervalles réguliers des informations relatives à la maintenance et à l'usure que votre atelier SAV enregistre

et analyse en ligne, sans que votre véhicule doive passer à l'atelier.

L'avantage du système consiste à exploiter de manière optimale les potentiels d'usure et les échéances de maintenance afin de regrouper les travaux et de cibler parfaitement les rendez-vous dans votre atelier Mercedes-Benz.

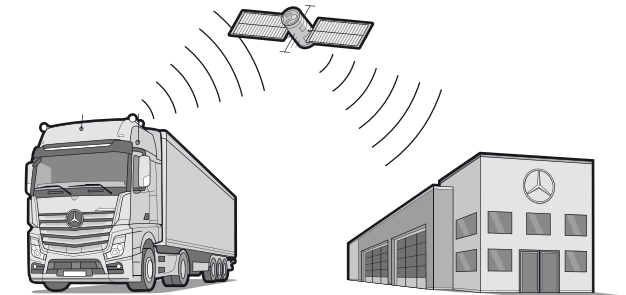

Vous économisez non seulement de l'argent, mais devez également renoncer moins longtemps à votre véhicule pour pouvoir vous consacrer pleinement à votre activité. De plus, vous connaissez le montant de la facture avant votre passage à l'atelier.

Bref, avec le système de gestion de la maintenance camion Mercedes-Benz, votre véhicule séjournera moins longtemps à l'atelier, au profit de votre rentabilité. Pour exploiter encore plus efficacement cet avantage, vous pouvez opter pour le contrat Service Complete de CharterWay et garantir au mieux votre mobilité.

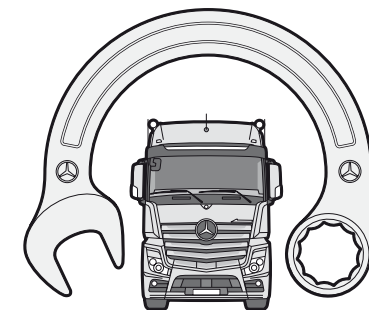

Pour alléger votre budget dès que vous prenez la route, CharterWay Service Complete vous propose une formule intégrale qui couvre l'ensemble des pièces et organes du véhicule, mais aussi le remplacement, la réparation et la maintenance de toutes les pièces d'usure. Ce service vous est proposé à des mensualités calculées exactement à l'avance et encore plus intéressantes que celles des contrats de service conçus pour les véhicules précédents en configuration Euro V. Bref, vous économisez de l'argent dès que vous immatriculez votre véhicule. Comment ? Grâce à des améliorations techniques, à l'allongement des intervalles de maintenance et à une conduite minimisant l'usure avec FleetBoard®, des facteurs qui ont un impact très positif sur les coûts de maintenance et de réparation du nouvel Actros. En concluant un contrat CharterWay Service Complete, vous économisez également le forfait initial FleetBoard®¹⁾ et améliorez considérablement la disponibilité de votre véhicule. En optant pour Mercedes-Benz CharterWay, vous gardez votre mobilité, et ce, en vous appuyant sur un vaste réseau européen de distributeurs et réparateurs agréés Mercedes-Benz.



Pour ce qui est de la formule CharterWay Service Complete, Mercedes-Benz Financial Services vous aide à l'achat de votre nouvel Actros en vous proposant des conditions de location financière et de financement très intéressantes.

Celles-ci s'appuient sur le maintien de la valeur du véhicule grâce à un entretien régulier assuré par la formule CharterWay Service Complete ainsi qu'à une conduite plus économique avec FleetBoard®. Vous disposez ainsi de liquidités supplémentaires à l'achat du véhicule et réduisez durablement votre budget dès le premier jour, notamment grâce à des mensualités peu élevées. A l'arrivée, vous augmentez votre rentabilité et réduisez vos coûts tout au long de la période d'utilisation du véhicule. Notre stratégie de rentabilité va encore beaucoup plus loin puisque nous agissons là où les résultats sont les plus prometteurs, à savoir en formant les chauffeurs à une conduite plus économique pour minimiser la consommation de carburant et l'usure des pièces. Les raisons pour lesquelles nos stages de conduite ont un impact aussi positif sur la consommation et sur les budgets sont multiples.

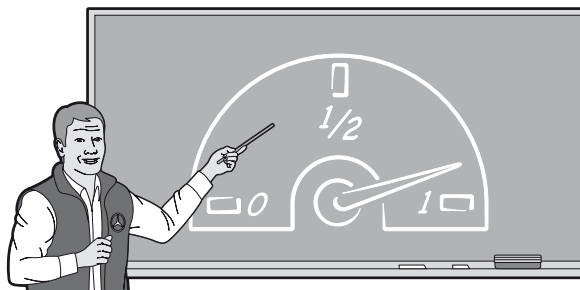

Tous les participants découvrent par exemple les facteurs influant sur la consommation, tels que l'aérodynamisme ou la pression des pneus. L'effet positif des stages est dû principalement à la formation pratique de chaque participant, des stages effectués avec des véhicules chargés à plein et circulant en conditions réelles. Les chauffeurs se familiarisent avec un style de conduite qui réduit la consommation de gazole et l'usure pour un niveau de performance égal. La démarche se rentabilise vite, et un peu plus à chaque kilomètre parcouru.

En résumé, la nouvelle gamme Actros est la synthèse parfaite d'une technologie de pointe alliée à une gamme de services Mercedes-Benz parfaitement intégrés. Le résultat est une solution globale économique qui contribue à rendre les transports long-courriers plus efficaces et plus rentables que jamais.



Services économiques – Les avantages en bref.

- Solution globale économique combinant une technologie de pointe aux meilleures formules de services Mercedes-Benz
- Réductions des coûts sur toute la période d'utilisation du véhicule
- Matériel télématique FleetBoard® installé de série
- Test gratuit de FleetBoard®, réduction de la consommation de 7 % maximum après quelques semaines d'utilisation
- Système de gestion de maintenance camion
- Contrat CharterWay Service Complete proposé en option pour réduire les coûts de maintenance et de réparation sur les véhicules Euro V (par rapport aux anciennes versions)
- En option : des formules de financement et de location financière intéressantes proposées par Mercedes-Benz Financial Services
- Stages de conduite économique axés sur la réduction de la consommation de carburant et de l'usure

¹⁾ Condition : pour un minimum de 48 mois ou 600 000 km.





Une nouvelle dimension du comportement dynamique.

Des chaînes cinématiques parfaitement harmonisées, des moteurs réactifs, un comportement directionnel et une tenue de route encore améliorés, sans parler des nombreux systèmes d'aide à la conduite et de sécurité, voilà les principaux ingrédients qui contribuent à faciliter considérablement la tâche du chauffeur et à lui procurer des sensations inédites au volant. Aucun camion n'offre une telle sécurité et une telle maîtrise !

Si le nouvel Actros se distingue par un comportement dynamique extraordinaire, il le doit à un savant cocktail mariant le confort, le contact direct avec la chaussée et une excellente maîtrise du véhicule. Pour y parvenir, nos ingénieurs ont redéfini la majorité des composants du système de propulsion, de la suspension et du train de roulement, et amélioré ce qui pouvait l'être encore. Ainsi, les nouveaux moteurs en ligne sont non seulement vigoureux, ils sont désormais plus réactifs, une qualité qui a été exploitée de manière optimale au niveau de la boîte de vitesses automatisée de série pour permettre des démarrages à la fois plus spontanés et plus confortables que sur l'ancien Actros. De même, le pont arrière hypoïde a été encore perfectionné pour transmettre la puissance du moteur avec une efficacité jamais atteinte, pour une fonctionnalité extrême du véhicule, une consommation réduite et, par conséquent, une meilleure rentabilité.

Côté confort routier, la recette est identique. Tous les éléments travaillent en parfaite harmonie, de la nouvelle direction au tout nouveau guidage d'essieu arrière, à l'origine d'une meilleure stabilité transversale et d'un

meilleur comportement autodirectionnel, en passant par le châssis rigidifié et la nouvelle suspension pneumatiques à quatre coussins. En matière de sécurité, le nouvel Actros mise aussi de série sur les deux valeurs sûres que sont le système de freinage électronique et l'assistant de contrôle de stabilité (ESP). De plus, il peut être équipé en option de différents systèmes d'aide à la conduite et de sécurité tels que le freinage d'urgence assisté Active Brake Assist 2 ou l'assistant de régulation de distance avec fonction Stop-and-Go, qui assiste le chauffeur en situation de stress. Toujours en option, les projecteurs bi-xénon, l'éclairage adaptatif, les feux de jour et les feux arrière à LED contribuent pour leur part à améliorer la sécurité passive. Résultat : le chauffeur jouit d'un confort maximal au volant tout en pilotant son véhicule avec un sentiment de sécurité extrême, et ce, du départ à l'arrivée.



Un nouveau guidage d'essieu arrière : au lieu des triangles traditionnels, le nouvel Actros fait appel à deux bras longitudinaux à intersection des lignes d'appui derrière l'essieu moteur. Outre un guidage plus précis, ce système améliore nettement le comportement autodirectionnel et la stabilité transversale (cf. également pages 39/40).

Quand plaisir de conduire rime avec économies.

Qu'il s'agisse des moteurs, des boîtes de vitesses ou des essieux, tous les composants du nouvel Actros travaillent en parfaite harmonie pour accroître la rentabilité, optimiser les performances et procurer de meilleures sensations au volant.

Dès les premiers tours de roues, une nouvelle réalité s'impose : les nouveaux moteurs 6 cylindres en ligne à injection Common Rail haute pression (jusqu'à 2 500 bars) surprennent par leur silence, leur vivacité et leur onctuosité au démarrage, ainsi que par leur niveau de performances élevé, notamment en reprise. La boîte automatisée à 12 rapports Mercedes PowerShift 3 de série se charge ensuite de transmettre au pont arrière la force impressionnante générée par le moteur par une sélection rapide et précise du rapport le mieux adapté pour un maximum d'efficacité. Pour parvenir à ce résultat, les ingénieurs ont également modifié la loi de passage des rapports. La commande de boîte fait intervenir des facteurs tels que le P.T.R.A., la déclivité de la route ou la position de la pédale d'accélérateur pour déterminer et sélectionner spontanément le rapport optimal. En toutes circonstances, le chauffeur a la possibilité d'intervenir manuellement. Le mode de conduite activable à la demande « Economy » permet d'opter pour une conduite économique, tandis que le mode de conduite « Power » permet de s'affranchir des montées les plus difficiles. Enfin, d'autres fonctions optimisent la commande de

boîte et procurent un gain de confort en permettant, par exemple, de passer rapidement de la première en marche arrière. C'est également le cas des rapports de marche arrière à démultiplication courte. Le démarrage est par ailleurs bien plus confortable grâce à la nouvelle fonction rampante. En outre, le pont arrière hypoïde à démultiplication simple contribue à de bonnes sensations au volant du nouvel Actros. Le faible écartement des pignons à denture hypoïde réduit les frottements et contribue à économiser du carburant. De plus, le choix des rapports de pont a pratiquement été multiplié par deux pour permettre de trouver le rapport le mieux adapté à l'affectation et le plus générateur d'économies de carburant. Porteur, tracteur ou Low Liner, le nouvel Actros est toujours une solution particulièrement économique qui procure un plaisir de conduire absolument inédit.



Dynamisme insoupçonné, maniabilité hors pair et consommation minimale : grâce à une sélection précise et à un passage accéléré des rapports, la boîte automatisée à 12 rapports Mercedes PowerShift 3 de série procure dans toutes les situations un confort maximal pour une rentabilité optimale.



Reprise des boîtes automatiques de voitures particulières, la nouvelle fonction rampante permet de démarrer confortablement. De multiples modes de conduite et fonctions activables à la demande contribuent à davantage de sécurité et de confort.



Plus de confort : la boîte de vitesses automatisée du nouvel Actros se commande confortablement à l'aide du levier de direction droit. Il vient remplacer l'habituelle console de commande qui était placée sur le côté droit du siège conducteur, afin de faciliter notamment le passage vers le côté passager.



Léger, vecteur d'économies d'énergie et configuré pour toutes les missions : le nouveau pont arrière hypoïde à démultiplication simple installé de série sur le nouvel Actros a fait l'objet de divers perfectionnements. Désormais proposé avec un programme complet de rapports de pont, il contribue à réduire la consommation par une minimisation des frottements. Pour optimiser encore la configuration de la chaîne cinématique, les versions à châssis surbaissé et Low Liner peuvent recevoir une boîte à prise directe.



Comportement dynamique –
Les avantages en bref.

- **Un dynamisme nettement plus marqué grâce à des configurations de chaîne cinématique optimisées**
- **Moteurs 6 cylindres en ligne sobres, offrant des reprises vigoureuses et une excellente régularité de marche**
- **Moteur réactif**
- **Nouvelle boîte automatisée à 12 rapports Mercedes PowerShift 3 de série, combinée à des modes de conduite et des fonctions activables à la demande en fonction de la situation**
- **Sélection précise des rapports en fonction des conditions de marche**
- **Commande de boîte automatisée conviviale via le levier de direction**
- **Pont hypoïde allégé de série, conçu pour réduire les pertes par frottement**
- **Configuration spécifique de la chaîne cinématique grâce un programme complet de rapports de pont arrière et de boîtes de vitesses**

Nous n'avons pas seulement amélioré le comportement routier, nous l'avons transcendé.

Châssis, train de roulement, suspension et direction, tous les composants du nouvel Actros forment une unité et fonctionnent avec la régularité d'une montre suisse pour vous faire découvrir de nouvelles sensations au volant et vous permettre de rouler plus détendu, plus serein et plus en sécurité que jamais.

Tous les éléments de la suspension du nouvel Actros ont été repensés et adaptés les uns aux autres. De la suspension des tout nouveaux sièges à la nouvelle suspension du pont arrière à quatre coussins pneumatiques, en passant par celle des cabines déclinée en trois versions, tout a été conçu pour offrir au chauffeur un maximum de confort à son poste de travail, mais aussi pour ménager le véhicule et son chargement. Les potentiels de la direction, du châssis et du guidage d'essieu arrière sont ainsi parfaitement exploités. La direction se distingue par une précision et une réactivité extrêmes qu'elle doit à son nouveau boîtier dont la cinématique a été améliorée et à un réglage plus fin des forces de braquage, associé à la situation de conduite. Pour ce qui est de la tenue de route et du comportement routier, on constate également de réels progrès induits par un châssis élargi de 90 mm pour atteindre désormais une largeur intérieure de 834 mm, ainsi que par un écartement plus important des 4 coussins de la suspension pneumatique de série, sans parler de l'effet bénéfique du tout nouveau guidage d'essieu arrière. Celui-ci a aboli les traditionnels triangles au profit de deux bras longitudinaux dont les points de liaison

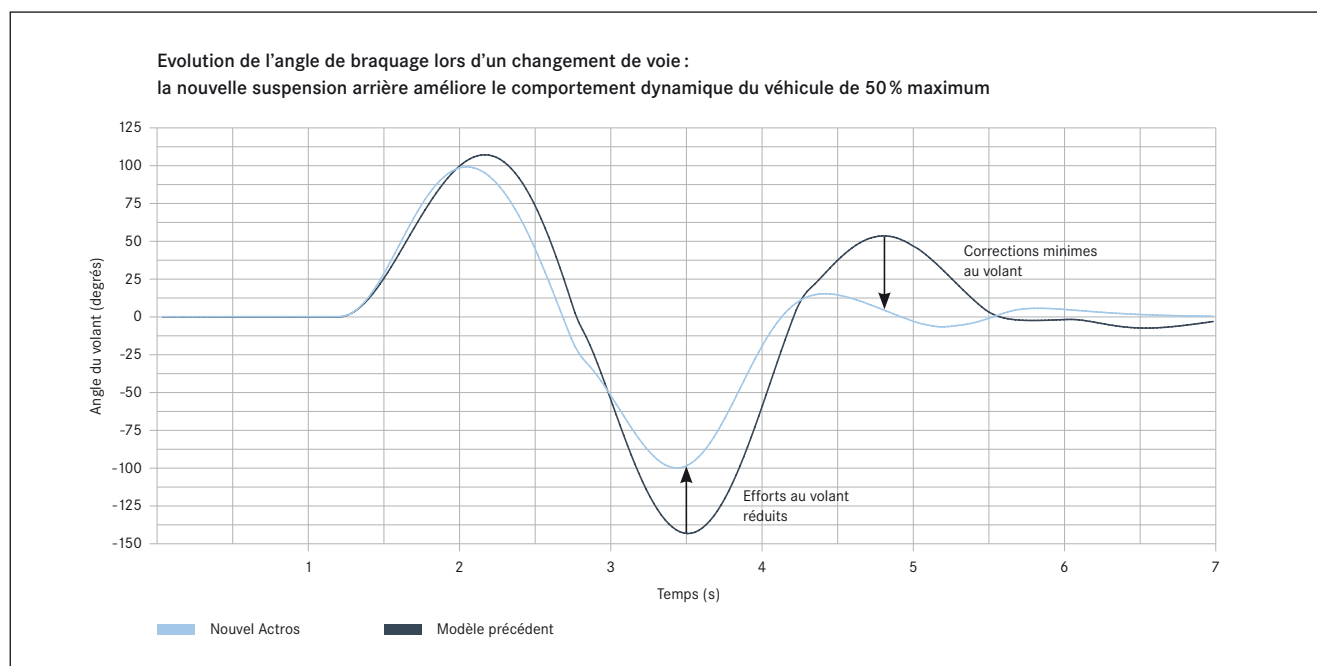

Sur le nouvel Actros, de nombreuses innovations travaillent en parfaite harmonie pour optimiser la tenue de route et autoriser ainsi une conduite plus sereine et plus sûre. Parmi ces éléments, citons le châssis élargi et rigidifié, la suspension pneumatique à quatre coussins et le nouveau guidage d'essieu arrière. Grâce au décalage vers l'extérieur des points de liaison des bras, le guidage du pont arrière est désormais plus stable, garantissant ainsi une stabilité transversale également supérieure. La direction ultraprécise et l'excellent comportement autodirectionnel sont d'autres qualités qui permettent au chauffeur d'adopter une conduite plus souveraine et plus sûre avec un minimum d'efforts au volant.

sur l'essieu ont été décalés vers l'extérieur afin d'améliorer le guidage. En interaction avec la nouvelle direction, le véhicule affiche une stabilité transversale supérieure, une moindre tendance au roulis et un meilleur comportement autodirectionnel qui n'exige que de minimes corrections au volant de la part du chauffeur – pour un sentiment de sérénité et de sécurité plus profond. En bref, nous avons non seulement amélioré le comportement dynamique du nouvel Actros, mais nous l'avons tout simplement révolutionné.



En association avec la toute nouvelle architecture de guidage d'essieu arrière, les quatre coussins de la nouvelle suspension pneumatique de série ont été très écartés pour améliorer nettement le comportement du véhicule en roulis sur route irrégulière et améliorer sa stabilité en virage.



Le nouveau châssis a été configuré de bout en bout pour les missions long-courriers. Plus large et plus rigide, il garantit une meilleure tenue de route et un comportement routier optimum. Autres avantages : la matrice de trous au pas de 50 mm sur toute la longueur, l'empattement optimisé et un vaste choix d'empattements ainsi que de configurations de porte-à-faux et de traverse arrière (cf. également page 60).

i Comportement routier – Les avantages en bref.

- Nouveau guidage d'essieu arrière révolutionnaire pour un gain de stabilité transversale et un comportement autodirectionnel atténué
- Éléments de suspension des sièges, de la cabine et du châssis travaillant en parfaite harmonie
- Direction optimisée et plus directe pour un guidage plus précis
- Boîtier optimisé pour une cinématique plus performante par rapport à la version précédente
- Châssis élargi et plus rigide pour une meilleure tenue de route
- Carrossage plus aisé et moins onéreux grâce à un vaste choix d'empattements parfaitement échelonnés et à la configuration à la demande des porte-à-faux et de la position de la traverse arrière (cf. également page 60)

Un sentiment de sécurité totale – du départ jusqu’à l’arrivée.

Plus de sécurité dans toutes les situations grâce à des systèmes d’aide à la conduite et de sécurité qui assistent le chauffeur tout en ménageant le véhicule et sa cargaison, pour travailler avec une rentabilité maximale sur chaque liaison long-courrier.

Côté sécurité, le nouvel Actros est aussi à l’avant-garde. Outre le système de freinage électronique traditionnel incluant l’ABS, l’ASR, le freinage d’urgence assisté et l’antirecul, il est désormais équipé de série de l’assistant de contrôle de stabilité (ESP) qui contribue à augmenter encore son niveau de sécurité. En cas de freinage à fond, les feux de détresse s’allument automatiquement, tandis qu’un frein moteur performant de série se charge de minimiser l’usure des garnitures. En option, le nouvel Actros peut être doté du nouveau système de freinage hautes performances¹. Pour un freinage encore plus confortable, un tout nouveau ralentisseur hautes performances et plus silencieux, développant 850 kW (1156 ch), peut être également commandé. Plus léger et plus efficace, il utilise le liquide de refroidissement du moteur et non plus l’huile. Totalement intégré dans le système de freinage, il est capable de générer un couple de freinage pouvant atteindre 3 500 Nm. Le système Active Brake Assist 2 contribue lui aussi à une sécurité maximale car il est capable de réagir à la détection d’objets en mouvement ou fixes. Dans ce dernier cas, il avertit le chauffeur par un signal sonore avant d’intervenir si nécessaire par un freinage partiel.

Active Brake Assist 2 est livrable en option avec l’assistant de régulation de distance, qui facilite la conduite grâce à sa nouvelle fonction Stop-and-Go. Cela vaut également pour d’autres options telles que le capteur de pluie et de luminosité, l’avertisseur de franchissement de ligne, le contrôle de la pression des pneus ou la sellette d’attelage à détecteur, dont l’état s’affiche sur le combiné d’instruments. Déjà très puissants, les phares du nouvel Actros sont livrables sur demande en version bi-xénon. Le nouvel éclairage adaptatif, les feux de jour et les feux arrière à LED sont d’autres options œuvrant au service de la sécurité, tandis que l’extinction temporisée des feux (fonction Follow-me Home) livrée de série permet au chauffeur de s’orienter plus facilement la nuit, après avoir quitté son véhicule. Enfin, les Packs Sécurité optionnels influent positivement sur la sécurité mais aussi sur les finances grâce à des prix forfaitaires, des formules de location financière et de financement et des primes d’assurances aux conditions intéressantes (cf. également pages 49/50).



Le tout nouvel assistant de régulation de distance avec fonction Stop-and-Go (option) réduit le risque de télescopage en stoppant automatiquement le nouvel Actros dans le trafic en accordéon et en le faisant redémarrer doucement quand la circulation repart². Le système a un impact positif sur la sécurité et améliore le confort de marche.



Disponible en option, la sellette d'attelage à détecteur est couplée au combiné d'instruments où un affichage indique au chauffeur si elle est ouverte ou fermée. Outre le gain de sécurité et de confort ainsi obtenu, le chauffeur économise du temps lorsqu'il attelle ou dételle sa semi-remorque.



Moins d'usure, plus de sécurité et des vitesses moyennes plus élevées : grâce au nouveau ralentisseur à eau livrable en option, près de 85 % des freinages peuvent être opérés sans user les garnitures.



Plus de visibilité et de sécurité lors des manœuvres : grâce à la fonction « manœuvre » proposée en option, le rétroviseur côté passager peut être écarté automatiquement de 10° pour faciliter les manœuvres. Au bout d'environ 2 minutes ou lorsque le véhicule franchit la barre des 10 km/h, le rétroviseur revient automatiquement en position de conduite.



En option, les projecteurs bi-xénon, l'éclairage adaptatif ainsi que les feux de jour et les projecteurs antibrouillards améliorent la sécurité et le confort sur la route, alors que le système d'extinction temporisée des feux permet de monter et de descendre de la cabine plus aisément et en toute sécurité.



Sécurité – Les avantages en bref.

- Equipement de sécurité complet de série
- **Nouvel assistant de contrôle de stabilité de série (ESP)**
- Extinction temporisée des feux de série (fonction Follow-me-Home)
- Active Brake Assist 2, assistant de régulation de distance avec fonction Stop-and-Go et avertisseur de franchissement de ligne en option
- Nouveau système de freinage hautes performances¹⁾ développant une puissance de freinage moteur de **400 kW (544 ch)** à 2 300 tr/min
- Nouveau ralentisseur à eau avec un couple de freinage pouvant atteindre 3 500 Nm
- Contrôle de la pression des pneumatiques pour le tracteur/porteur et la semi-remorque/remorque
- Sellette d'attelage à détecteur
- Rétroviseur passager avec fonction manœuvre
- Packs Sécurité Basic, Classic ou Top
- Projecteurs bi-xénon, éclairage adaptatif, antibrouillards, feux de jour et feux arrière à LED

¹⁾ Puissance de freinage maximale à 2 300 tr/min sur les versions Euro V/EEV : **350 kW (476 ch)**, sur la version Euro VI : **400 kW (544 ch)**.

²⁾ En cas d'immobilisation du véhicule pour une durée inférieure à 2 secondes.

Stages de conduite
économique

Services
Mercedes-Benz

FleetBoard®



CharterWay

TruckStore

Mercedes-Benz
Financial Services

Une nouvelle dimension du service.

Afin d'être toujours à vos côtés pour vous épargner tout souci, nous vous proposons toute une gamme de services sur mesure. Outre notre vaste réseau d'ateliers européen, nous avons développé pour le nouvel Actros un ensemble de services télématiques et de formules de garantie de mobilité et de financement qui vous permettent d'exploiter votre véhicule avec une rentabilité maximale. Pour l'Actros, vous disposez également d'un programme d'accessoires très fourni avec lequel vous pourrez personnaliser à souhait votre nouveau camion.

Pour nous, la notion de service consiste principalement à mettre en œuvre tous les moyens pour vous aider à atteindre votre destination, jour après jour, partout en Europe, 24 heures sur 24 et à un coût des plus raisonnables. Pour y parvenir, nous vous proposons une gamme de services très diversifiée, qu'il s'agisse de notre réseau d'ateliers européen très ramifié, qui intègre 13 centres d'approvisionnement en pièces de rechange, du célèbre Mercedes-Benz Service24h avec télédiagnostic, du service télématique FleetBoard®, des services mobilité Mercedes-Benz CharterWay, des formules de location financière, de financement et d'assurance proposées par Mercedes-Benz Financial Services ou bien des enveloppes de services modulables selon les besoins de votre parc afin d'optimiser sa rentabilité.

Notre gamme de services inclut également la Mercedes-Benz ServiceCard, la garantie mobilité Mercedes-Benz Truck-Mobility et les stages de conduite Mercedes-Benz Eco Academy¹⁾, qui permettent aux chauffeurs d'adopter une conduite axée sur les économies de carburant et la sécurité. Autre fleuron de notre gamme de services, TruckStore comblera même les plus exigeants. Cette

ambition s'applique également sans limites à notre vaste programme d'accessoires pour le nouvel Actros. Bref, nous mettons tout en œuvre pour que vous vous sentiez non seulement à l'aise à bord du nouvel Actros, mais que vous puissiez également rester toujours opérationnel et particulièrement compétitif.

¹⁾ Un service BlueEfficiency Power.



Nos pièces de rechange sont développées, fabriquées et testées selon les mêmes critères pointus que ceux que nous appliquons aux pièces de série. En effet, seule cette méthode permet de garantir que nos pièces de rechange sont à la hauteur des exigences de fiabilité, de longévité et de rentabilité placées dans le nouvel Actros.

La transparence au service de l'efficacité.

FleetBoard® : un seul et même outil pour gérer les véhicules, les transports et le temps de travail afin de vous faciliter la vie.

Avec FleetBoard®, votre nouvel Actros est plus rentable que jamais. Mais ce n'est pas tout : vous pouvez désormais tester FleetBoard® pendant quatre mois sans débourser le moindre euro ! La gestion des véhicules FleetBoard® veille à réduire la consommation de carburant et l'usure des véhicules, et permet de rallonger les intervalles de maintenance jusqu'à 150 000 km pour améliorer la disponibilité de votre parc (cf. également pages 30 à 34). Le module de gestion des transports contribue pour sa part à optimiser l'efficacité des processus logistiques. Il s'appuie pour cela sur le système DispoPilot.guide installé dans la cabine, que le chauffeur peut consulter via un écran de 185 x 120 x 25,5 mm (1 x h x p). Ainsi, les ordres de transport peuvent être envoyés en temps réel au chauffeur, lequel peut reprendre directement les adresses des clients pour alimenter son système de navigation et optimiser sa tournée. En retour, le système permet de suivre à tout moment le véhicule et l'état d'avancement de la tournée par un contrôle d'exécution des ordres. DispoPilot.mobile est un autre outil destiné à vous aider à optimiser vos processus logistiques. Contrairement à DispoPilot.guide, celui-ci peut être utilisé également



La gestion des transports FleetBoard® permet de communiquer avec le chauffeur de manière particulièrement efficace. Pour éviter tout détour inutile et tout malentendu, celui-ci peut désormais recevoir directement tous les détails des ordres de transport et des tournées via le système DispoPilot.mobile. Autre avantage du système : à l'aide du lecteur de codes barres intégré, le chauffeur a également la possibilité de vérifier à la livraison si la marchandise a été intégralement livrée avant d'enregistrer la signature électronique du client et de transmettre toutes ces informations à son centre de dispatching.

à l'extérieur du véhicule, notamment pour scanner des marchandises ou enregistrer une signature électronique. Enfin, le module de gestion des transports FleetBoard® peut être intégré en toute fiabilité dans votre propre système de gestion des marchandises ou de dispatching et autres systèmes ERP pour permettre à votre personnel de continuer de travailler dans un environnement logiciel familier tout en profitant des fonctionnalités de FleetBoard®.

Avec le module de gestion du temps de travail FleetBoard®, la documentation des temps de conduite et de repos imposée par le législateur est pratiquement automatique. En effet, la saisie sur la carte de conducteur et sur la

mémoire de masse s'effectue par simple pression sur une touche, voire de manière automatique depuis le poste de travail de l'opérateur sans que le chauffeur et le véhicule aient besoin d'être présents dans l'entreprise, une solution qui fait gagner du temps et réduit la charge administrative. Grâce à l'application FleetBoard® pour iPhone, iPad et iPod touch, vous disposez en tout lieu d'informations vous indiquant si la tournée se passe comme prévu ou si vous devez déclencher des mesures à court terme, même de nuit si nécessaire. Pour plus d'informations sur FleetBoard®, consultez le site www.fleetboard.com ou contactez directement votre distributeur Mercedes-Benz.



La gestion du temps de travail facilitée grâce à FleetBoard® : après insertion de la carte du conducteur dans le lecteur FleetBoard® embarqué, toutes les informations de la carte peuvent être téléchargées par simple pression sur une touche et transmises à la société de transports pour économiser du temps et se conformer à la législation.



DispoPilot.guide permet d'arriver plus facilement et plus rapidement à destination. Après réception des ordres à exécuter, le chauffeur peut reprendre directement les adresses de livraison ou de réception des marchandises pour alimenter son système de navigation, optimiser ses trajets et ainsi économiser du carburant.

i FleetBoard® – Les avantages en bref.

- Equipements matériels FleetBoard® installés de série sur le véhicule
- Essai gratuit pendant 4 mois
- Gestion des véhicules FleetBoard® au service de la rentabilité
- Intervalles de maintenance pouvant atteindre 150 000 km
- Gestion des transports FleetBoard® pour des processus logistiques efficaces
- Gestion du temps de travail FleetBoard® pour respecter facilement la législation tout en réduisant la charge administrative
- Application FleetBoard® pour un accès mobile à la flotte

Un service exemplaire pour un véhicule appelé à faire référence.

Profitez d'une disponibilité accrue à moindres frais : grâce aux horaires rallongés de notre vaste réseau d'ateliers, au service Mercedes-Benz Service24h avec télédiagnostic et à Mercedes-Benz TruckMobility vous avez toujours une longueur d'avance, partout en Europe.

Plus de souplesse, plus d'efficacité et plus d'économies. Comment ? Grâce à la longévité accrue de nombreux composants, mais également à l'architecture du nouvel Actros, qui facilite énormément les travaux de maintenance et de réparation. Cette conception compense d'emblée le surcroît de maintenance et de réparation dû à la technique plus complexe de la version Euro VI. Pour tous les travaux à effectuer en atelier, Mercedes-Benz vous propose un réseau de quelque 1 800 points de service répartis dans toute l'Europe, dont la plupart sont ouverts jusqu'à 22 h, voire jusqu'à minuit. Parfaitement formés, nos techniciens s'appuient sur une gestion optimale des pièces de rechange, avec 13 centres d'approvisionnement pour l'Europe, pour vous garantir des délais de réparation très courts et faire en sorte que votre Actros puisse reprendre immédiatement la route. Nous vous proposons également des forfaits qui vous permettent d'anticiper exactement le budget à prévoir et de calculer la durée des révisions et des réparations. Enfin, nos ateliers utilisent exclusivement des pièces d'origine Mercedes-Benz qui contribuent à maximiser la durée de vie de votre nouvel Actros ainsi qu'à maintenir



Le Service24h avec télédiagnostic permet d'intervenir plus rapidement, plus efficacement et à moindres frais en cas d'urgence. En liaison avec FleetBoard®, les paramètres nécessaires au diagnostic sont transmis au Service24h, qui se charge alors de les analyser pour identifier l'origine de la panne avant que le technicien ne soit détaché sur site. Ainsi, vous économisez de l'argent et pouvez reprendre la route au plus vite.

sa valeur et son niveau de performances. En cas d'urgence partout en Europe, il vous suffit de composer le 00800 5 777 7777 pour obtenir de l'aide. Dans le cadre du service télématique FleetBoard® et du Service24h, le dépannage débute par un télédiagnostic via un module embarqué qui envoie au centre d'assistance clientèle (Customer Assistance Center) un certain nombre d'informations sur le véhicule. Le centre d'assistance se charge alors d'informer l'atelier Mercedes-Benz le plus proche afin que le technicien du Service24h connaisse déjà l'origine de la panne avant d'avoir examiné votre véhicule sur site. Vous réduisez ainsi vos temps de réparation et pouvez poursuivre au plus vite votre mission de trans-

port. En option, vous pouvez également profiter du service Mercedes-Benz TruckMobility, qui garantit la mobilité de votre véhicule et de sa remorque/semi-remorque dans 40 pays européens. Ainsi, vous conservez votre mobilité même quand tout semble s'arrêter. En cas de nécessité, TruckMobility vous permet de faire réparer votre véhicule sur place, de le faire remorquer ou de prétendre à un véhicule ou une remorque/semi-remorque de remplacement pour livrer votre chargement à temps. A noter que le service est réservé aux véhicules de moins de 8 ans, dans la limite d'un million de kilomètres.



Service ateliers : sur les 1800 points de service du réseau Mercedes-Benz, 400 sont ouverts jusqu'à 22 h, voire minuit pour un nombre croissant d'entre eux. Ces horaires rallongés facilitent la gestion de la maintenance et permettent d'exécuter des réparations plus importantes en l'espace d'une journée afin que votre nouvel Actros ne reste à l'atelier que le temps absolument nécessaire.



Services Mercedes-Benz – Les avantages en bref.

- Coûts de maintenance et de réparation réduits grâce à une architecture conçue pour faciliter le travail des mécaniciens
- Grande disponibilité des pièces de rechange grâce à 13 centres de pièces répartis dans toute l'Europe
- Vaste réseau d'ateliers composé de quelque 1 800 points de service en Europe
- Horaires d'ouverture des ateliers élargis ; certains sont ouverts jusqu'à 22 h, voire minuit
- Service24h Mercedes-Benz – une aide rapide 24 h sur 24 en cas d'urgence grâce au numéro d'assistance technique gratuit dans toute l'Europe, le 00800 5 777 7777
- Service24h avec télédiagnostic pour réduire les temps de réparation et minimiser les coûts en cas d'urgence
- TruckMobility pour garantir la mobilité du porteur/tracteur et de sa remorque/semi-remorque dans 40 pays européens



Des services performants au bénéfice de votre compétitivité.

En choisissant Mercedes-Benz CharterWay comme partenaire mobilité, vous bénéficiez de formules globales sur mesure pour l'achat, la garantie mobilité et la gestion administrative de votre véhicule. Profitez également des solutions de location financière, de financement et d'assurance proposées par Mercedes-Benz Financial Services pour votre entreprise.

Pour un tarif particulièrement intéressant, Mercedes-Benz CharterWay vous propose des solutions de garantie de mobilité efficaces et performantes pour ne laisser aucune place au hasard. Garantissez la majorité des risques pour gérer votre budget de manière transparente tout en bénéficiant d'une disponibilité maximale de votre parc. Des prolongations de garantie au contrat de service complet incluant la maintenance liée à l'usure. Toutes les formules sont configurées de manière à pouvoir couvrir parfaitement les besoins d'une flotte long-courrier. Le contrat de location multiservice CharterWay Service-Leasing associe les avantages des formules de service CharterWay à une offre de location financière pour former une enveloppe personnalisable sans investissements supplémentaires. Avantages : vous choisissez vos véhicules, garantissez avec un investissement raisonnable l'achat et la disponibilité de votre parc et vous déchargez d'un certain nombre de tâches administratives afin de vous concentrer sur votre cœur de métier. La location CharterWay vous permet d'augmenter rapidement et en toute souplesse vos capacités de transport sans risque ni immobilisation de capital. Quel que soit le produit



Transparence maximale et rentabilité accrue grâce à Mercedes-Benz CharterWay. Pour gérer au mieux votre parc, Mercedes-Benz CharterWay vous propose des solutions de mobilité personnalisées et combinables à souhait. Ainsi, vous pouvez chiffrer d'avance les coûts de revient par véhicule et ce, pour chaque kilomètre parcouru et pour l'ensemble de la durée d'utilisation.

CharterWay choisi, vous bénéficiez de l'assistance du réseau de distributeurs et de réparateurs agréés Mercedes-Benz, partout en Europe.

En optant pour Mercedes-Benz Financial Services, vous choisissez un partenaire compétent, fiable et dynamique, qui vous fait profiter de formules de location financière, de financement et d'assurance à des tarifs très intéressants. Bref, qu'il s'agisse de financement, de location financière ou d'assurance, notre étroite collaboration avec toutes les marques de Daimler vous permet de profiter de solutions parfaitement intégrées.



Des solutions multiservices signées Mercedes-Benz Financial Services : profitez des offres du spécialiste de la location financière, du financement et de l'assurance à l'achat de votre nouvel Actros en configurant des solutions personnalisées et parfaitement adaptées aux besoins de votre entreprise, et ce, à des conditions très intéressantes. Selon l'équipement du véhicule, vous pouvez bénéficier en sus de remises attrayantes sur vos primes d'assurance.



CharterWay et Mercedes-Benz Financial Services – Les avantages en bref.

- Mercedes-Benz CharterWay : des solutions pour la location des véhicules, la garantie mobilité et la prise en charge des formalités administratives
- Des formules de maintenance et de réparation souples et axées sur les besoins de la clientèle :
 - Prolongation de garantie sur la chaîne cinématique ou le véhicule : Service Extend ou Service ExtendPlus
 - Contrat de service complet : Service Complete
- Des produits de location multiservice personnalisés
- Des formules de location souples ne nécessitant aucune immobilisation de capital
- Une planification et une gestion facilitées des coûts grâce à des mensualités fixes
- Solutions de location financière, de financement et d'assurance personnalisées signées Mercedes-Benz Financial Services

Nos autres services : pour être encore plus sûr d'arriver à bon port.

Des stages de conduite Mercedes-Benz Eco Academy¹⁾ au centre d'information pour les professionnels de l'usine de Wörth, en passant par la MercedesServiceCard et TruckStore, nous mettons tout en œuvre pour que vous ayez toujours une longueur d'avance avec votre nouvel Actros.

Si vous venez à Wörth pour prendre livraison de votre nouveau camion, vous pourrez participer à la session d'information qui vous permettra d'exploiter immédiatement l'intégralité du potentiel de votre nouvel Actros. Vous trouverez également le centre d'information Mercedes-Benz pour les professionnels où vous pourrez comparer directement de nombreux véhicules carrossés, des semi-remorques et des carrosseries de différents constructeurs. La présentation théorique et pratique des solutions proposées ainsi que la possibilité de tester et de comparer les modèles exposés font partie intégrante du programme de prestations, tout comme le conseil personnalisé ou la présentation de nos différents services. Pour ceux qui sont sensibles à la consommation de carburant, nous proposons via notre école Mercedes-Benz Eco Academy¹⁾ diverses formules de stage de conduite économique qui vous apprendront notamment à adopter un style de conduite vous permettant d'économiser jusqu'à 10 % de carburant. Ces stages, destinés aux chauffeurs ou aux moniteurs de conduite, sont dispensés dans nos points de formation répartis sur tout le territoire. Quant à TruckStore, la plateforme Occasions Mercedes-Benz,



Des économies de carburant, plus de sécurité au volant, tels sont les plus des stages Mercedes-Benz Eco Academy¹⁾ dispensés par nos moniteurs parfaitement formés pour vous préparer, tant sur le plan théorique que pratique, à faire face aux exigences croissantes du quotidien tout en acheminant à destination votre chargement avec une sécurité et une rentabilité maximales.

elle reprend votre véhicule actuel, quelle que soit sa marque. Outre un vaste choix de véhicules, TruckStore propose par exemple une garantie de 12 mois valable dans toute l'Europe pour l'ensemble des composants de la chaîne cinématique de nombreux véhicules, ainsi que des formules de financement personnalisées.

¹⁾ Un service BlueEfficiency Power.



Souple, pratique et sûre : la MercedesServiceCard est acceptée dans toute l'Europe pour faire appel au Mercedes-Benz Service24h lors d'un dépannage, pour régler une facture dans un atelier Mercedes-Benz et, en option, pour payer son plein de gazole dans une station-service ou régler un péage.



Une exclusivité : au centre d'information pour les professionnels de l'usine de Wörth, près de 180 solutions spécifiques vous attendent en permanence. Ces véhicules entièrement carrossés par quelque 70 constructeurs peuvent être testés en conditions réelles afin de les comparer directement. Vous économisez ainsi du temps et du stress, mais parvenez aussi et surtout à déterminer rapidement la solution la mieux adaptée à votre entreprise.



Autres services – Les avantages en bref.

- Stage de conduite Mercedes-Benz Eco Academy ¹⁾ pour une conduite plus économique et plus sûre
- Centre d'information pour les professionnels à l'usine de Wörth avec quelque 180 solutions que vous pouvez voir, toucher, comparer et tester. Salons professionnels avec démonstrations
- MercedesServiceCard pour régler sans numéraire dans toute l'Europe les prestations liées au camion
- TruckStore est la bonne adresse pour l'achat et la vente de tout véhicule d'occasion, quels que soient son âge et sa carrosserie

Les accessoires d'origine : le summum de la perfection.

Le nouvel Actros fait d'ores et déjà référence à tous points de vue. C'est également l'objectif affiché de notre programme d'accessoires d'origine, des accessoires polyvalents, fonctionnels et élégants... jusque dans le moindre détail.

Que ce soit pour le travail, les pauses ou le repos, le nouvel Actros offre un confort exceptionnel. Vous pouvez l'optimiser encore et conférer à votre véhicule une touche personnelle en misant sur notre programme d'accessoires d'origine. Pour valoriser le look de votre nouvel Actros, nous vous proposons par exemple des lamelles chromées qui vous permettront de souligner encore la personnalité du véhicule en mettant en valeur sa ligne atypique. Néanmoins, le programme d'accessoires d'origine n'a pas pour seule vocation de parfaire la silhouette du nouvel Actros. Ainsi, vous pourrez opter pour un convertisseur qui vous permettra de brancher des appareils habituellement alimentés sur une prise 230 V, comme des ordinateurs portables par exemple. La localisation géographique est un autre outil très pratique qui permet de retrouver aisément le véhicule en cas de vol. A l'instar des tapis de sol spécifiques et des tapis antidérapants pour les coffres de rangement, de nombreux équipements ont été mis au point pour permettre à votre nouvel Actros de garder longtemps sa jeunesse sans prendre une ride. Enfin, les petits plus que sont la cafetière électrique avec sa serveuse isotherme en inox ou la bouilloire électrique

de 0,75 l avec coupure automatique vous permettront de ne plus dépendre des relais autoroutiers bien souvent hors de prix.

Notre programme d'accessoires inclut également toute une série d'équipements destinés à personnaliser à souhait la ligne de votre nouvel Actros. Pour les découvrir, consultez notre catalogue d'accessoires ou demandez conseil à votre distributeur Mercedes-Benz.



Priorité à l'élégance : les lamelles chromées ont été conçues pour vous permettre d'accentuer encore la personnalité du nouvel Actros en mettant en valeur sa ligne atypique et son dynamisme.

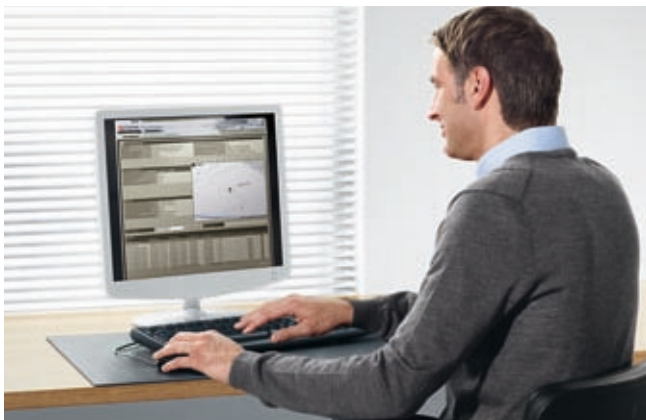

Plus de sécurité grâce au système de localisation et à son module GSM totalement inaccessible qui permet de localiser le véhicule, de visualiser ses mouvements et, par conséquent, de le retrouver plus rapidement en cas de vol.



Faites votre café vous-même grâce à la cafetière électrique 24 V et sa serveuse inox isotherme haut de gamme pour 6 tasses. Disposant d'une alimentation 24 V sécurisée et performante, elle peut être installée de manière permanente dans la cabine.



Les tapis antidérapants pour les coffres de rangement sont proposés dans un matériau composite caoutchouc/tissu robuste et autoadhésif. Ils constituent un rangement antidérapant supplémentaire et évitent d'égratigner les coffres de rangement.



Cache-écrous de roues et chapeaux de moyeux arrière peints en noir avec étoile Mercedes-Benz en acier inoxydable poli pour personnaliser et valoriser le look de votre nouvel Actros.



Les tapis de sol en velours et en caoutchouc de qualité protègent parfaitement le plancher côtés conducteur et passager. Ils sont antidérapants, facilitent le nettoyage de la cabine et peuvent au besoin être également nettoyés à la vapeur.

i Accessoires d'origine – Les avantages en bref.

- Pack Chrome pour une signature plus individuelle et remarquée
- Localisation du véhicule pour plus de sécurité
- Cache-écrous de roues et chapeaux de moyeux arrière pour un look personnalisé encore plus attractif
- Convertisseur permettant de raccorder des appareils électriques fonctionnant sur courant alternatif
- Tapis antidérapants pour protéger les coffres lors de l'accès à la couchette supérieure
- Tapis de sol antidérapants en velours et en caoutchouc de qualité pour faciliter le nettoyage de la cabine

Le nouvel Actros – Versions de cabine

Avec un total de sept versions de cabines, le nouvel Actros offre un confort de travail, de vie et de sommeil optimal en trafic long-courrier. C'est notamment le cas de la cabine GigaSpace, qui affiche une hauteur intérieure de 2,13 m, et de la nouvelle cabine SoloStar. Les variantes de 2 500 mm de largeur sont dotées de série d'un plancher totalement plat, tandis que cet équipement est disponible en option pour les variantes de 2 300 mm de largeur.

Cabine GigaSpace
avec concept SoloStar

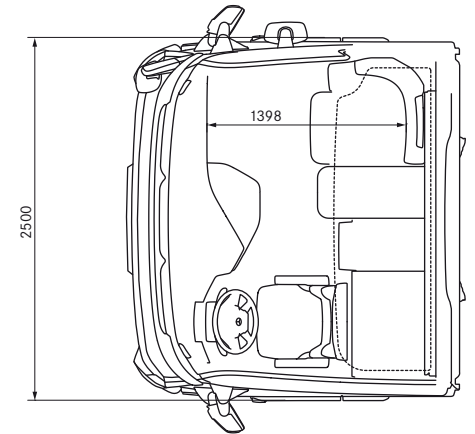

Cabine GigaSpace

Largeur hors tout :	2 500 mm
Longueur hors tout :	2 300 mm
Hauteur intérieure mesurée entre les sièges :	2 130 mm
Hauteur intérieure mesurée devant les sièges :	2 050 mm

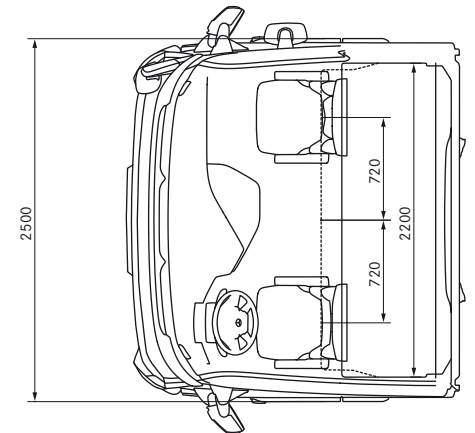
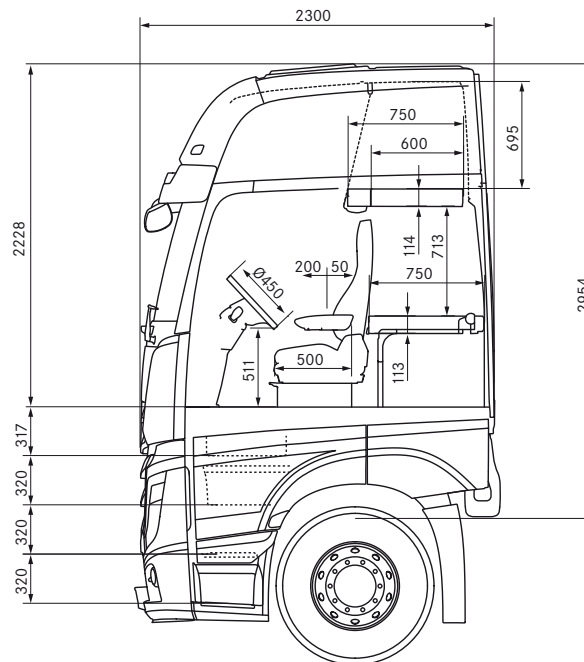

Cabine BigSpace

Largeur hors tout :	2 500 mm
Longueur hors tout :	2 300 mm
Hauteur intérieure mesurée entre les sièges :	1 990 mm
Hauteur intérieure mesurée devant les sièges :	1 910 mm

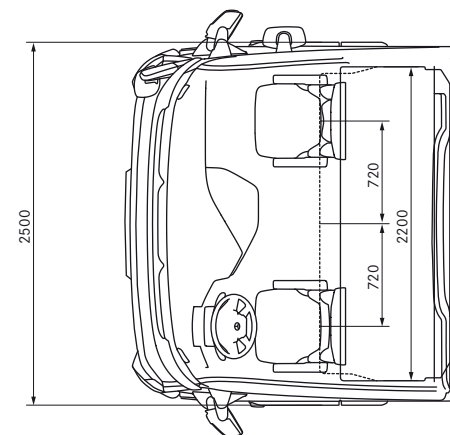
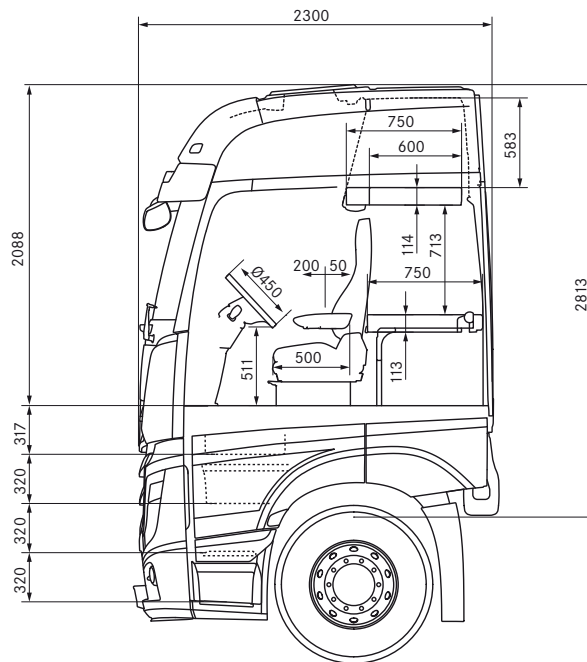

Cabine StreamSpace (1)

Largeur hors tout :	2 500 mm
Longueur hors tout :	2 300 mm
Hauteur intérieure mesurée entre les sièges :	1 970 mm
Hauteur intérieure mesurée devant les sièges :	1 830 mm

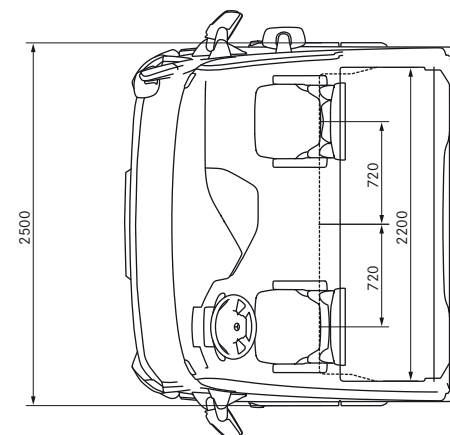
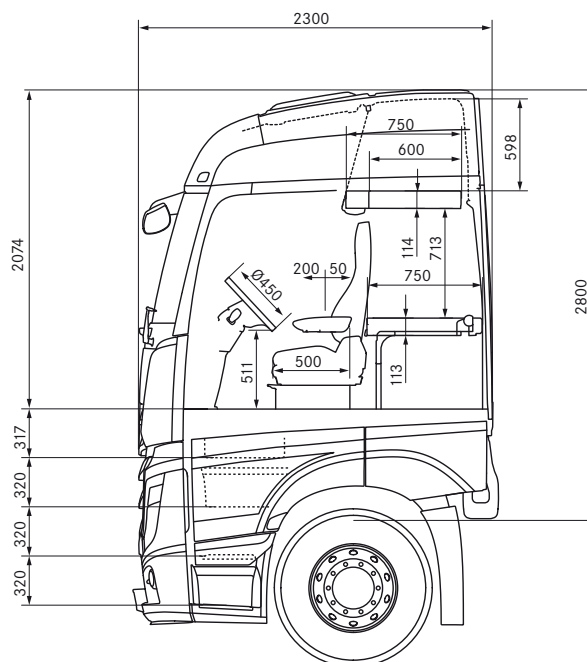

Cabine StreamSpace (2)

Largeur hors tout :	2 300 mm
Longueur hors tout :	2 300 mm
Hauteur intérieure mesurée entre les sièges :	1 970 mm
Hauteur intérieure mesurée devant les sièges :	1 840 mm

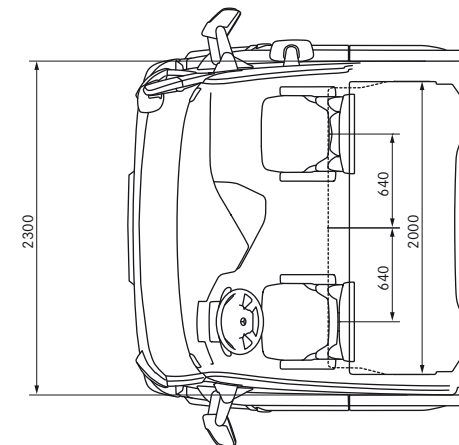
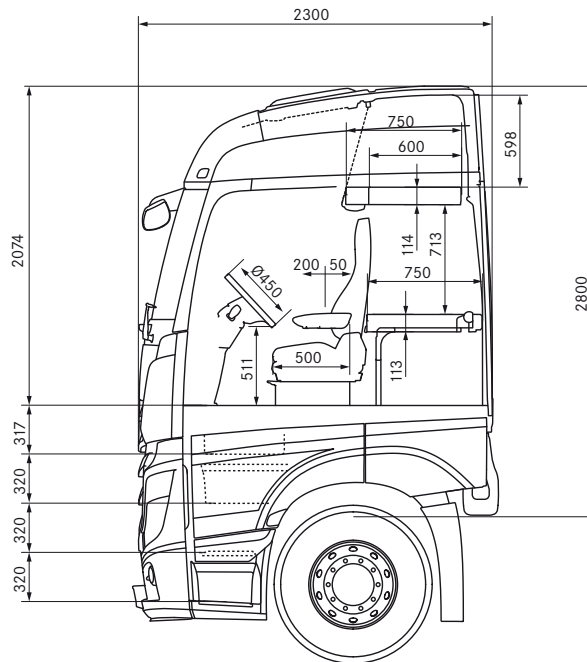

Cabine StreamSpace (3)

Largeur hors tout :	2 300 mm
Longueur hors tout :	2 300 mm
Hauteur intérieure mesurée sur le tunnel moteur :	1 785 mm
Hauteur intérieure mesurée devant les sièges :	1 840 mm

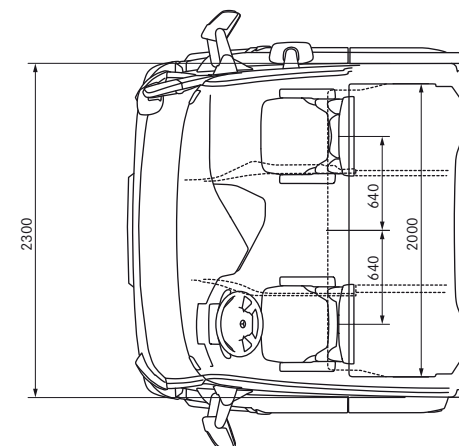
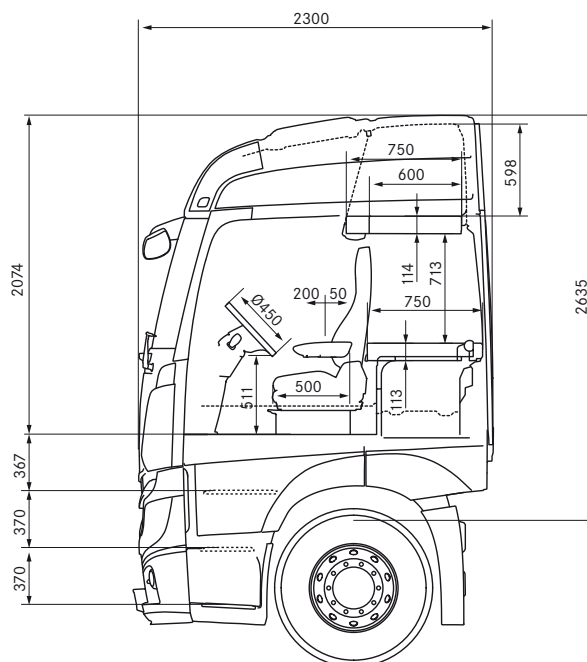

Cabine ClassicSpace (1)

Largeur hors tout :	2 300 mm
Longueur hors tout :	2 300 mm
Hauteur intérieure mesurée entre les sièges :	1 640 mm
Hauteur intérieure mesurée devant les sièges :	1 590 mm

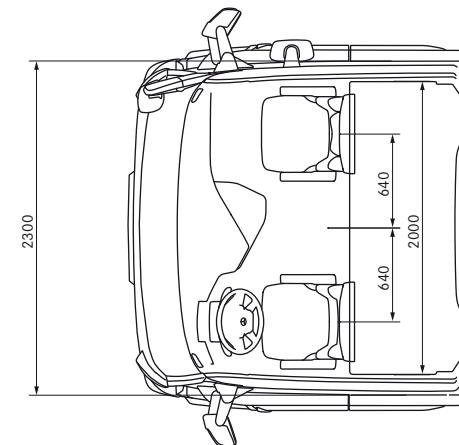
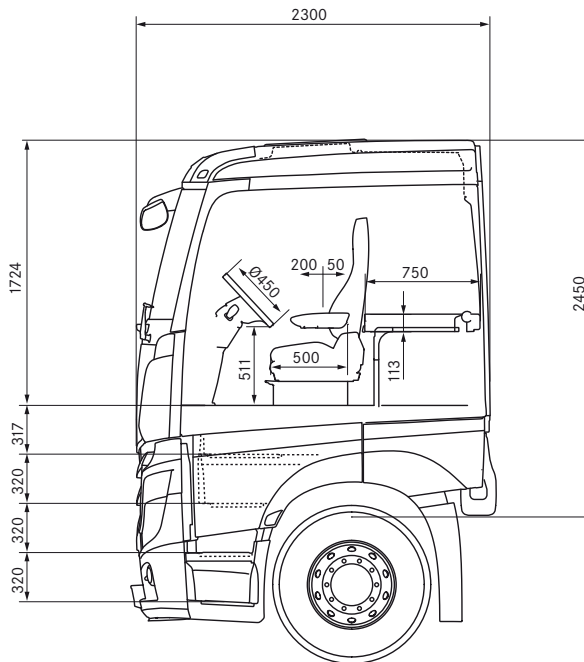

Cabine ClassicSpace (2)

Largeur hors tout :	2 300 mm
Longueur hors tout :	2 300 mm
Hauteur intérieure mesurée sur le tunnel moteur :	1 460 mm
Hauteur intérieure mesurée devant les sièges :	1 590 mm

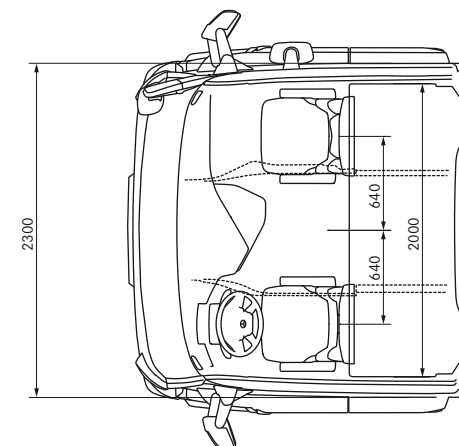
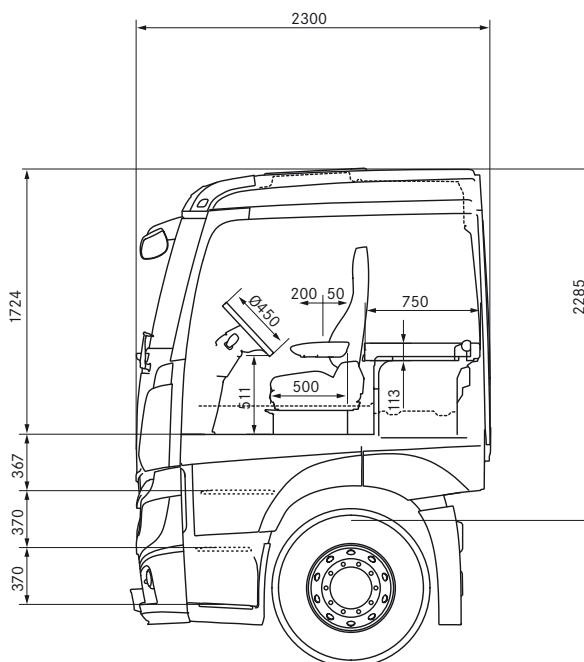

Le nouvel Actros – Versions de réservoir

Des combinaisons multiples – pour une même section, différents modèles de réservoir de diverses capacités peuvent être installés à droite et à gauche du châssis. Cela vaut pour les réservoirs de gazole, d'AdBlue® et les réservoirs combinés. Les croquis présentent deux exemples d'implantation sur un tracteur de semi-remorque avec et sans module arrière intégral.

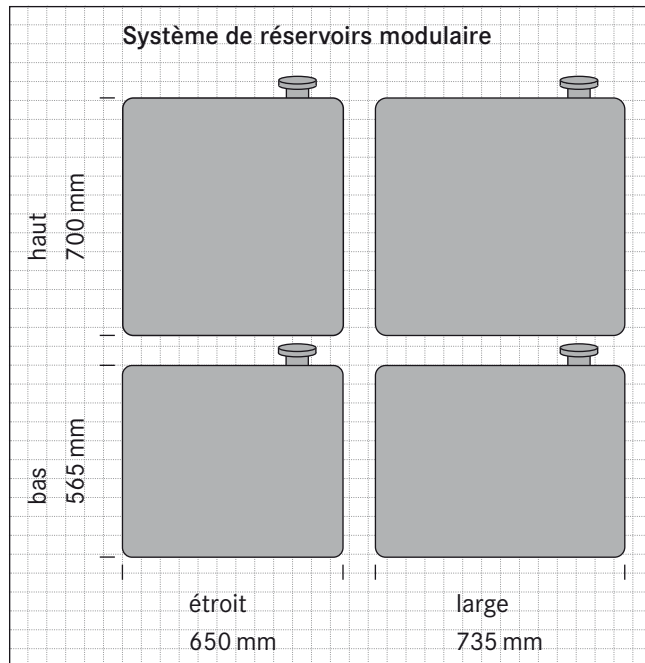

Système de réservoirs modulaire avec différentes hauteurs et largeurs de réservoirs pour répondre aux exigences de chaque affectation.

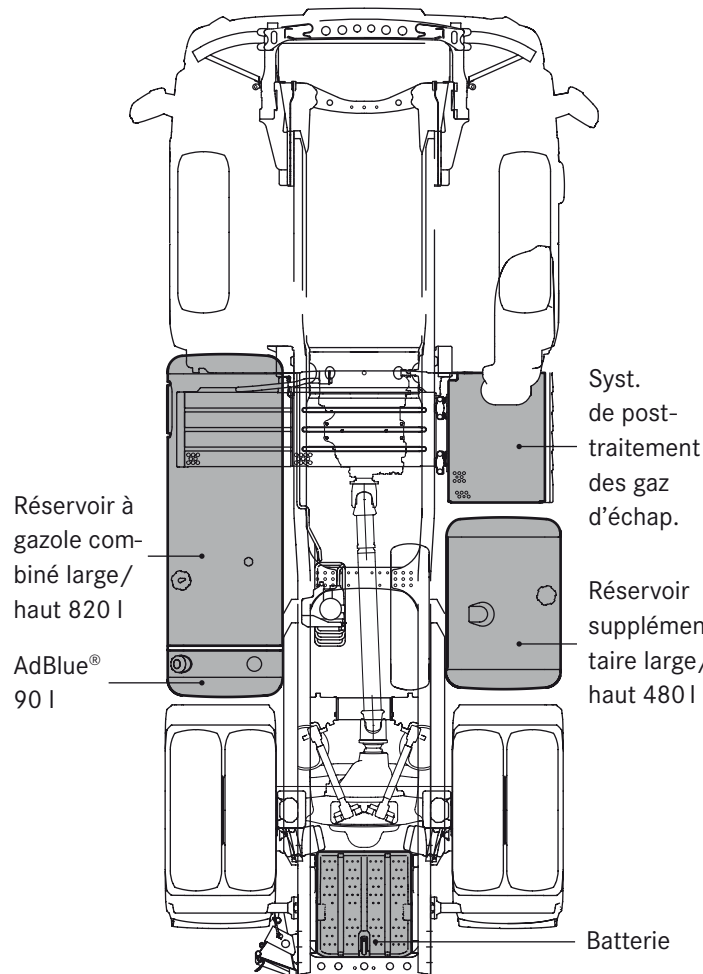

Exemple d'implantation sur un tracteur Actros avec module arrière intégral.

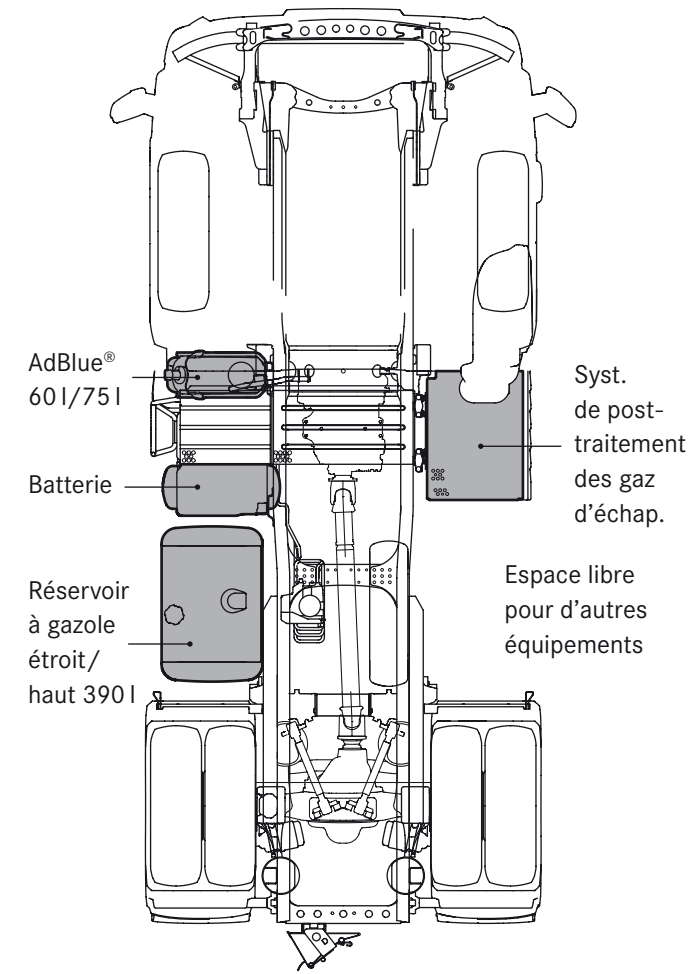

Exemple d'implantation sur un tracteur Actros sans module arrière intégral.

Le nouvel Actros – Empattements, porte-à-faux et traverse arrière

Empattement du nouvel Actros par rapport à son prédécesseur

Formules d'essieux (tracteurs)

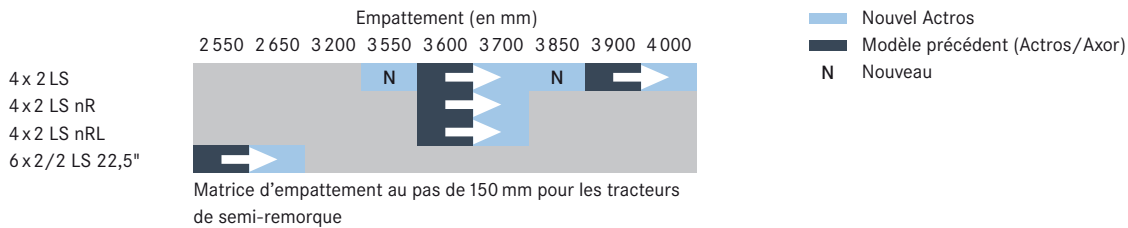

Formules d'essieux (porteurs)

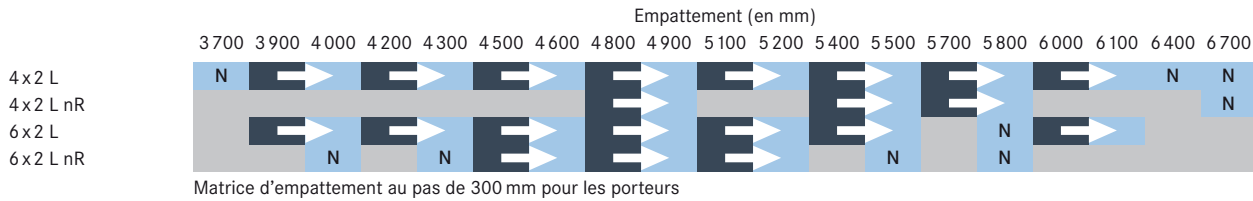

Sur le nouvel Actros, le choix d'empattements a non seulement été élargi et optimisé par rapport à l'ancienne version Actros, mais il permet désormais répondre aux spécificités de chaque mission grâce à l'adaptation possible des différentes versions de cabine et de motorisation sur chacun des empattements proposés.

Grand choix de porte-à-faux et de positionnement de la traverse arrière

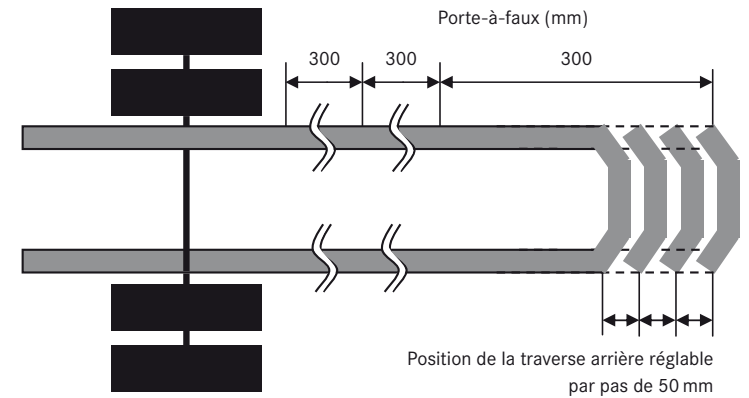

Différents porte-à-faux échelonnés par pas de 300 mm sont proposés départ usine. La traverse arrière peut quant à elle être décalée par pas de 50 mm (maximum 150 mm). Ces possibilités facilitent le travail des carrossiers et permettent d'économiser des frais de transformation.

Le nouvel Actros – Récapitulatif des modèles		1842	1845	1848	1851	2542	2545	2548	2551
Moteur en ligne	Nombre de cylindres	6	6	6	6	6	6	6	6
	kW (ch)	310 (421)	330 (449)	350 (476)	375 (510)	310 (421)	330 (449)	350 (476)	375 (510)
	Régime nominal	1 800	1 800	1 800	1 800	1 800	1 800	1 800	1 800
	Nm	2 100	2 200	2 300	2 500	2 100	2 200	2 300	2 500
	Couple maxi (à tr/min)	1 100	1 100	1 100	1 100	1 100	1 100	1 100	1 100
	Euro V	•	x	–	x	•	x	–	x
	EEV	x	x	–	x	x	x	–	x
	Euro VI	x	x	•	x	x	x	•	x
Cabine	ClassicSpace, tunnel moteur	•	•	•	•	•	•	•	•
	ClassicSpace, plancher plat	x	x	x	x	x	x	x	x
	StreamSpace, largeur 2 300 mm, tunnel moteur	x	x	x	x	x	x	x	x
	StreamSpace, largeur 2 300 mm, plancher plat	x	x	x	x	x	x	x	x
	StreamSpace, largeur 2 500 mm, plancher plat	x	x	x	x	x	x	x	x
	BigSpace	x	x	x	x	x	x	x	x
	GigaSpace	x	x	x	x	x	x	x	x
Empattement en mm	Tracteur avec suspension pneumatique sur l'essieu arrière	–	–	–	–	2 650 ¹⁾	2 650 ¹⁾	2 650 ¹⁾	2 650 ¹⁾
		3 550	3 550	3 550	3 550	–	–	–	–
		3 700	3 700	3 700	3 700	–	–	–	–
		3 850	3 850	3 850	3 850	–	–	–	–
		4 000	4 000	4 000	4 000	–	–	–	–
	Tracteur de semi-remorque (LS nR ²⁾)	3 700	3 700	3 700	3 700	–	–	–	–
	Tracteur de semi-remorque (LS nRL ³⁾)	3 700	3 700	3 700	3 700	–	–	–	–

• de série x en option – non livrable ¹⁾ 6 x 2/2 LS 22,5" ²⁾ Version à châssis surbaissé disponible uniquement avec suspension pneumatique aux essieux avant et arrière

³⁾ Version Low Liner disponible uniquement avec suspension pneumatique aux essieux avant et arrière ⁴⁾ Variable selon la législation nationale

Le nouvel Actros – Récapitulatif des modèles		1842	1845	1848	1851	2542	2545	2548	2551	
Empattement en mm	Porteur	3 700	3 700	3 700	3 700	-	-	-	-	
		4 000	4 000	4 000	4 000	4 000	4 000	4 000	4 000	
		4 300	4 300	4 300	4 300	4 300	4 300	4 300	4 300	
		4 600	4 600	4 600	4 600	4 600	4 600	4 600	4 600	
		4 900	4 900	4 900	4 900	4 900	4 900	4 900	4 900	
		5 200	5 200	5 200	5 200	5 200	5 200	5 200	5 200	
		5 500	5 500	5 500	5 500	5 500	5 500	5 500	5 500	
		5 800	5 800	5 800	5 800	5 800	5 800	5 800	5 800	
		6 100	6 100	6 100	6 100	6 100	6 100	6 100	6 100	
		6 400	6 400	6 400	6 400	-	-	-	-	
		6 700	6 700	6 700	6 700	-	-	-	-	
		Porteur nR ²⁾	-	-	-	-	4 000	4 000	4 000	4 000
			-	-	-	-	4 300	4 300	4 300	4 300
		-	-	-	-	4 600	4 600	4 600	4 600	
		4 900	4 900	4 900	-	4 900	4 900	4 900	4 900	
		-	-	-	-	5 200	5 200	5 200	5 200	
		5 500	5 500	5 500	-	5 500	5 500	5 500	5 500	
		5 800	5 800	5 800	-	5 800	5 800	5 800	5 800	
		6 700	6 700	6 700	-	-	-	-	-	
Charges admissibles sur les essieux (kg)⁴⁾	Charge admissible sur essieu AV (série)	7 500	7 500	7 500	7 500	7 500	7 500	7 500	7 500	
	Charge admissible sur essieu AR (série)	11 500	11 500	11 500	11 500	11 500	11 500	11 500	11 500	
Poids autorisés (kg)⁴⁾	P.T.A.C.	18 000	18 000	18 000	18 000	26 000	26 000	26 000	26 000	
	P.T.R.A.	40 000	40 000	40 000	40 000	40 000	40 000	40 000	40 000	

Tous les atouts décisifs d'un véhicule long-courrier.

Les principaux points forts du nouvel Actros.



Une nouvelle dimension du confort : le nouvel Actros offre un maximum d'agrément au volant, lors des tâches administratives et au repos.

- Quatre cabines (GigaSpace, BigSpace, StreamSpace et ClassicSpace) plus spacieuses que les modèles précédents, qui offrent encore davantage d'espace de rangement et une plus grande liberté de mouvement
- Sept versions de cabine dessinées pour les transports nationaux et internationaux
- Nouveau poste de conduite (nouveaux sièges et couleurs claires), pour une atmosphère agréable qui permet de travailler détendu et de rester concentré
- Commandes intuitives, simples d'utilisation et ergonomiques ; la boîte de vitesses automatisée de série offre un gain de confort supplémentaire
- Concept d'aménagement intérieur intelligent et design cosy permettant au chauffeur de récupérer au mieux durant les pauses
- Nouvelles couchettes confort aux dimensions généreuses pour un sommeil des plus réparateurs, en haut comme en bas



Rentabilité accrue grâce une réduction sensible des coûts du nouvel Actros, et ce, dès les premiers kilomètres.

- Economies de carburant substantielles pouvant atteindre 6 % en version Euro V et 3 % en version Euro VI grâce à une chaîne cinématique optimisée qui fait appel à des moteurs particulièrement économiques et performants, à un profil plus aérodynamique et à de nombreuses innovations techniques
- Solution globale économique et particulièrement rentable pour les transports long-courriers grâce à une technologie d'avant-garde alliée à des services haut de gamme
- Combinaison de différents services pour augmenter encore la rentabilité



Un comportement dynamique impressionnant qui permet de conduire et de piloter le nouvel Actros avec une facilité, une sécurité et une sérénité inédites.

- Optimisation et perfectionnement de tous les composants du train de roulement, de la suspension et de la transmission permettant au nouvel Actros de trouver le compromis idéal entre confort routier, contact direct avec la chaussée et maîtrise totale du véhicule
- Nouveau train de roulement pour une stabilité accrue et un comportement directionnel plus précis
- Moteurs vigoureux et réactifs travaillant en parfaite harmonie avec les autres organes de la chaîne cinématique (boîte de vitesses, pont arrière) pour garantir un confort routier optimal, un plaisir de conduire maximal et une conduite axée sur les économies de carburant et une usure réduite des pièces
- Nouvelle boîte automatisée à 12 rapports Mercedes PowerShift 3 de série
- Systèmes d'aide à la conduite et de sécurité pour assister le chauffeur dans les situations de stress et les moments critiques



Des possibilités infinies qui permettent de configurer un véhicule sur mesure pour la grande majorité des missions long-courriers. Choix d'équipements encore élargi :

- Versions de cabine supplémentaires
- Large choix de rapports de pont arrière
- Nombreuses combinaisons de réservoirs à droite et à gauche du châssis (pour une même section de réservoir)
- Carrossage facilité et moins onéreux, notamment grâce un choix d'empattements plus large et mieux ciblé, ainsi qu'à des porte-à-faux et des implantations de traverse arrière personnalisables
- Gamme de motorisations et programme de cabines disponibles pour tous les empattements



Une gamme de services complète pour minimiser les immobilisations, garantir la mobilité et améliorer la rentabilité de la nouvelle gamme Actros long-courrier.

- Gestion des véhicules, des transports et des temps de travail avec FleetBoard®
- Services Mercedes-Benz CharterWay pour la location des véhicules, la garantie mobilité et la gestion administrative
- Solutions de location financière, de financement et d'assurance personnalisées signées Mercedes-Benz Financial Services
- Vaste réseau d'ateliers composé de quelque 1 800 points de service en Europe, avec des horaires d'ouverture rallongés
- Mercedes-Benz Service24h avec télédiagnostic
- Mobilité totale avec TruckMobility
- MercedesServiceCard
- Stages de conduite Mercedes-Benz Eco Academy¹⁾
- Centre d'information des professionnels à Würth
- TruckStore

¹⁾ Un service BlueEfficiency Power.

*Des camions sur lesquels vous pouvez compter.

NB sur les informations contenues dans ce catalogue : des modifications ont pu intervenir sur le produit depuis la clôture de la rédaction de cette documentation, le 08/04/2011. Dans la mesure où il s'agit d'une publicité internationale, les visuels peuvent présenter des équipements et des accessoires proposés de série ou en option selon le pays de commercialisation. Ce catalogue peut également présenter des modèles et des prestations de service non proposés dans certains pays. Les caractéristiques techniques correspondent aux versions de base. Ces éléments peuvent être différents selon le pays de commercialisation. Pour obtenir des informations complémentaires s'appliquant à la France, veuillez vous adresser à votre distributeur Mercedes-Benz. Certifié conforme aux normes DIN EN ISO 9001 et VDA 6.1, catégorie A (développement et production).

Telligent®, FleetBoard® et BlueTec® sont des marques déposées de Daimler AG. www.mercedes-benz.fr/nouvel-actros